

**Sosiaali- ja terveysministeriö
Lastensuojelun kehittämisohjelma
Huostaanottoyöryhmä**

**ESITYS TOIMENPITEISTÄ
HUOSTAANOTTOMENETTELYN
KEHITTÄMISEKSI**

**Huostaanottoyöryhmän raportti 15.6.2005
Juha Jokinen**

SISÄLLYSLUETTELO

JOHDANTO	1
1. DOKUMENTOINNIN KEHITTÄMINEN HUOSTAANOTOSSA	3
1.1 KESKEISET ONGELMAKOHDAT JA MUUTOSTARPEET.....	3
1.2 ESITYKSET DOKUMENTOINNIN KEHITTÄMISEKSI.....	8
2. KUULEMISEN JA YHTEISTYÖN KEHITTÄMINEN HUOSTAANOTOSSA	14
2.1 LAPSEN KUULEMINEN.....	14
2.2 VANHEMPIEN KUULEMINEN.....	15
2.3 YHTEISTYÖTAHOJEN KUULEMINEN JA MONIAMMATILLINEN YHTEISTYÖ.....	17
2.4 ESITYKSET KUULEMISEN JA YHTEISTYÖN KEHITTÄMISEKSI	18
3. KRIISITYÖSKENTELYN KEHITTÄMINEN	23
3.1 VANHEMMAT KRIISISSÄ	23
3.2 LAPSI KRIISISSÄ	25
3.3 ESITYKSET HUOSTAANOTTOON LIITTYVÄN KRIISITYÖSKENTELYN KEHITTÄMISEKSI	27
4. ERITYISOSAAMISEN VAHVISTAMINEN HUOSTAANOTOSSA	28
4.1 MITÄ ON ERITYISOSAAMINEN HUOSTAANOTOSSA?.....	28
4.2 ONGELMIA JA KEHITTÄMISTARPEITA	29
4.3 ESITYKSET HUOSTAANOTTOON LIITTYVÄN ERITYISOSAAMISEN VAHVISTAMISEKSI	36

JOHDANTO

Tämä raportti on Sosiaali- ja terveysministeriön Lastensuojelun kehittämisohjelman yhden toimenpide-osion, huostaanottotyöryhmän esitys toimenpiteistä huostaanottomenettelyn kehittämiseksi. Lastensuojelun kehittämisohjelma on osa Sosiaalialan kehittämishanketta ja sitä toteutetaan koko nykyisen hallituskauden ajan.

Huostaanottotyöryhmä aloitti työskentelyssä elokuussa 2004. Sen tehtäväksi määriteltiin koota teema-alueella jo tehty tutkimus- ja kehittämistyö, paikantaa alueella tarvittavat kehittämistoimenpiteet sekä tehdä ehdotukset, miten asetettuihin tavoitteisiin voidaan pyrkiä. Ryhmään kutsuttiin asiantuntijoita lastensuojelun avohuollosta, järjestökentästä, osaamiskeskusverkostosta, sijaishuollosta ja lääninhallituksesta eri puolilta Suomea. Ryhmän vetäjänä toimii johtava sosiaalityöntekijä Juha Jokinen Helsingistä.

Huostaanottotyöryhmä:

Juha Jokinen (työryhmän vetäjä)

Johtava sosiaalityöntekijä, Vuosaaren sosiaalipalvelutoimisto,
Helsingin kaupunki

Hanna Heinonen

Suunnittelija,
Pääkaupunkiseudun sosiaalialan osaamiskeskus
Helsinki

Raija Kannisto

Johtava sosiaalityöntekijä
Linnainmaan sosiaaliasema,
Tampere

Marita Raassina

Johtava sosiaalityöntekijä
Kemijärven kaupunki, sosiaali- ja terveysosasto,
Kemijärvi

Liisa Pekkanen

Sosiaalityön johtaja
Karhulan sosiaalitoimisto,
Kotkan kaupunki

Tuija Suikkanen-Malin

Perhekodin äiti/perhekoti Malin,
Kymenlaakson ammattikorkeakoulu,
Nastola

Kaisa Tervonen-Arnkil

Suunnittelija
Pelastakaa Lapset,
Helsinki

Marja-Leena Stenroos,
Ylitarkastaja, Etelä-Suomen lääninhallitus,
Helsinki

Lisäksi työryhmän työhön on aktiivisesti osallistunut **kehittämispäällikkö Kristiina Laiho** sosiaali- ja terveystieteiden ministeriöstä.

Huostaanotto-toimenpidealueen asiantuntijaryhmän tehtävänä on jäsentää ja kehittää huostaanotto-prosessissa menetelmiä:

- hyvään kuulemiseen ja vuorovaikutukseen sosiaalityöntekijän, lapsen, hänen läheistensä ja muiden asiaan liittyvien tahojen välillä
- työtä tukevaan ja asiakasta palvelemaan dokumentointiin ja kirjaamiseen
- asiantuntemuksen ja erityisosaamisen vahvistamiseksi
- riittävien ja asianmukaisten kriisipalvelujen turvaamiseksi vanhemmille ja lapsille.

Työryhmä on kokoontunut syksyn -04 ja kevään -05 aikana kerran kuukaudessa ja työstänyt valittuja kehittämisalueita. Mukana on ollut myös erikseen kutsuttuja eri aihealueiden asiantuntijoita. Työskentelyn alkuvaiheessa kartoitettiin huostaanottoon liittyvää tutkimusta, kirjallisuutta sekä hankkeita, projekteja ja muuta käytännön toimintaa, jonka pohjalta valmistui neljä kartoitusosiota; dokumentaatio, kuuleminen ja yhteistyö, kriisityö ja erityisosaaminen. Kartoitusvaiheen aikana tarkennettiin vielä kehittämistarpeita ja -tavoitteita. Tämän perusteella työstettiin kehittämisosio - esitykset huostaanottomenettelyn kehittämiseksi.

Lastensuojelun kehittämisohjelman työprosessiin kuuluu ministeriövetoisten asianasiantuntijaryhmien ja osaamiskeskusten organisoimien alueellisten lastensuojeluverkostojen välinen vuoropuhelu. *Tarkoituksena on, että huostaanottotyöryhmä saa palautteen kehittämisosiosta lastensuojelun kentältä ja yhteisen kehittämistyön lopputulos syntyy tästä vuoropuhelusta.* Kehittämisosiosta saatava palaute kerätään syyskuun 2005 alkuun mennessä, jonka jälkeen työryhmä saattaa työnsä päätökseen vuoden loppuun mennessä.

Eri toimenpide-osioiden työ valmistuu vuoden 2005 lopussa, jonka jälkeen kaikkien osioiden kehittämis ehdotukset työstetään yhdeksi toteuttamissuunnitelmaksi vuosille 2006–2007. Pidempikestoisen lastensuojelun kehittämisen tavoitteet muodostetaan niin ikään tästä materiaalista. Eri osioissa on samoja teemoja, esimerkiksi asiakassuunnitelma, dokumentointi, lapsen kanssa tehtävä työ jne., joten koostaminen tapahtuu toteuttamissuunnitelman avulla. Kehittämisohjelman rinnalla ja vuoropuhelussa kulkee lastensuojelulain kokonaisuudistus, kehittämisohjelman toimenpide-ehdotukset, joilla arvellaan olevan vaikutuksia lakityöhön, keskustelutetaan lakityöryhmässä.

1. DOKUMENTOINNIN KEHITTÄMINEN HUOSTAANOTOSSA

1.1 Keskeiset ongelmakohdat ja muutostarpeet

Huostaanottoprosessiin voidaan katsoa kuuluvan huostaanoton tarpeen arviointi, huostaanoton valmistelu, huostaanotosta päättäminen sekä työskentely avoimuudessa huostaanoton jälkeen.

Huostaanottoprosessin dokumenttiaineistoon sisältyvät asiakastyön muistiinpanot, huostaanottopäätös ja siihen liittyvät kirjalliset lausunnot, kuulemiskertomus sekä huoltosuunnitelma ja mahdollisesti siihen liittyvä erillinen hoito- ja kasvatussuunnitelma. Lisäksi tahdon vastaisessa huostaanotossa hallinto-oikeudelle laaditaan sosiaalityöntekijän tekemä selvitys eli yhteenveto perheen tilanteesta.

Dokumentoinnin tasossa on todettu vaihtelua valtakunnallisesti ja tarvetta onkin lastensuojelutyön asiakirjojen määrätietoiseen ja yhtenäiseen kehittämiseen (mm. Kananoja & Turunen 1996). Laadukkaalla ja yhtenäisellä dokumentoinnilla huostaanottoprosessissa varmistetaan asiakkaan oikeusturvaa ja luodaan edellytyksiä menetelmälliselle kehittämistyölle.

a) Suunnitelma

Lastensuojelun sosiaalityön on hyvä perustua perheen ja muiden asianosaisten kanssa laadittuun suunnitelmaan asiakkuuden alkamisesta lähtien. Suunnitelma on työn tekemisen apuväline lastensuojelutyöprosessin kaikissa vaiheissa ja tekee työskentelyn näkyväksi perheelle. Huostaanoton tarpeen arviointi ja huostaanoton valmistelu on helpompaa, kun käytössä on riittävät suunnitelmätiedot.

Huostaanotossa lapsen huoltosuunnitelmaa tarkistetaan ja päivitetään yhteistyössä asianosaisten kanssa. Huoltosuunnitelmia tehdään vaihtelevasti. Salokanta (1999) tutki 100 Hämeenlinnassa tehtyä huoltosuunnitelmaa. Tutkimuksen tuloksina oli mm.:

- * vaikutettaviin asioihin ja olosuhteisiin viitattiin 65 huoltosuunnitelmassa
- * työskentelyn tavoitteita löytyi vain 38 huoltosuunnitelmasta
- * tavoitteiden toteutumiseen tarvittava aika on mainittu vähiten, vain 12 kertaa
- * sijoituksen tarkoitus ja tavoitteet löytyivät 26 huoltosuunnitelmasta
- * lapsi oli paikalla vain hieman yli puolessa suunnitelman laatimista varten järjestetyssä tapaamisessa
- * lapsen etua ei mainittu kuin yhdessä huoltosuunnitelmassa
- * lapsi esiintyi yli puolessa (51) huoltosuunnitelmissa siten, että heistä keskusteltiin
- * aikuisten kesken.

Tutkimuksen päätulos oli, että lapsi näkyy huonosti huoltosuunnitelmissa. Muilta osin tutkimus kuvastaa hyvin myös käytännössä tehtyjä havaintoja, että huoltosuunnitelmien laadinnassa ja niiden toteutumisen seurannassa, arvioinnissa ja päivittämisessä on suuria puutteita, jotka johtuvat useimmiten kiireestä tai vähäisestä asiaan perehtyneisyydestä ja ohjauksen puutteesta. Joskus huoltosuunnitelma saattaa jopa jäädä kokonaan tekemättä.

Lastensuojelun kehittämisohjelman substanssiryhmä (2005) esittää lastensuojelulain uudistamista koskevassa raportissaan, että huoltosuunnitelman käsite korvattaisiin termillä *asiakassuunnitelma*. Ryhmän raportissa todetaan, että sosiaalityön ja lastensuojelun kielessä sana "huolto" on auttamatta vanhakantaisen kuuloinen käsite. Huoltosuunnitelman sijasta voitaisiin alkaa puhua asiakassuunni-

telmasta, joka laaditaan lapselle ensimmäisen kerran, kun asiakkuus lastensuojelussa alkaa ja joka kulkee päivitettyinä lapsen mukana koko asiakkuuden ajan. Suunnitelmatiedoista olisi helposti hahmotettavissa koko lastensuojeluprosessi.

Suunnitelma on asiakkaan ja asianosaisten kanssa tehtävä yhteistyösopimus, jossa sovitaan työskentelyn tavoitteista ja arvioinnista. Sen keskeisenä tavoitteena on luoda motivoitunut ja sitoutunut yhteinen työskentely työntekijän ja asiakkaan välille (Rousu & Holma 1999). Suunnitelma laaditaan ja sitä seurataan sekä arvioidaan *aina* asiakkaan kanssa. Prosessiin otetaan lisäksi mukaan ne toimijat, joiden erityis- asiantuntemusta ja yhteistyötä suunnitelman toteutuminen edellyttää. (Rousu & Holma 1999)

Huostaanoton yhteydessä laadittavan suunnitelman tulee aina olla ajallisesti rajoitettu. Tämä johtuu jo siitä yksinkertaisesta seikasta, että lapsen kehityksen arvioiminen tulevaisuudessa on erittäin vaikeaa. Tästä seuraa, että kun suunnitelma tarkistetaan, on kaikki aiemmat siinä esitetyt seikat arvioitava uudelleen. On siis kysyttävä, miksi, miten ja milloin. (Virta 1994). Suunnitelman avulla konkretisoidaan, mitä huostaanotto käytännössä tarkoittaa ja mihin sillä pyritään. Suunnitelman tekemiseen on varattava aikaa, koska pyritään jonkinlaisen yhteis- ymmärryksen saavuttamiseen tilanteessa, jossa perhe on syvissä vaikeuksissa ja mahdollisesti vastustaa kaikkia viranomaistoimenpiteitä. (Taskinen 1999)

Suunnitelma on tärkeä yhteinen työväline työntekijälle, asiakkaalle ja lastensuojelulle ja siinä pitää olla maininta siitä, milloin se tarkistetaan. Käytännössä on myös huolehdittava, että suunnitelma on esillä hoito- ja kasvatuseuvottelussa silloin, kun sen tarkistamisen aika on ja siihen tehdään yhdessä tarvittavat muutokset. Päivitetty suunnitelma käydään yhdessä läpi asianosaisten kanssa. Yleinen käytäntö lienee, että hoito- ja kasvatuseuvotteluista laaditaan kyllä muistiot, mutta huostaanoton yhteydessä tehty suunnitelma säilyy sellaisenaan lähes koko sijoituksen ajan.

Huostaanoton yhteydessä laadittua huoltosuunnitelmaa arvioidaan ja päivitetään liian harvoin. Sen sijaan sijaishuoltopaikat laativat erillisen hoito- ja kasvatussuunnitelman useaan kertaan sijoituksen aikana.

b) Yhteenveto ja kuulemiskertomus hallinto-oikeudelle

Alistettaessa huostaanottopäätös hallinto-oikeudelle on hallinto-oikeudelle lähetettäviin asiakirjoihin liitettävä mukaan *sosiaalityöntekijän tekemä selvitys eli yhteenveto* perheen tilanteesta. Yhteenvedossa tuodaan esiin perheen tausta lyhyesti ja olennaisilta osin, huostaanottoon johtanut kehityskulku aikajärjestyksessä ja huostaanottopäätöksen perustana olevat pääasialliset tosiseikat.

Lisäksi selvitetään, miten asianosaisia on kuultu, mikä on heidän näkemyksensä huostaanotosta ja onko huostaanotosta näkemyseroja (Helminen & Mikkola 1994; Taskinen 1999).

Sosiaalityöntekijät tarvitsevat tietoa ja valmennusta yhteenvedon laadintaan.

Kiire, vähäinen kokemus huostaanotoista ja riittämätön ohjaus näkyvät helposti puutteellisuuksina yhteenvedossa; olennaisia tietoja puuttuu, kokonaisuus on hajanainen tai asiat on vain esitetty kronologisena luettelona. Huonoimmassa tapauksessa yhteenvetona saatetaan lähettää kopio asiakastyön muistiinpanoista. Kirjallisuudesta on löydettävissä jonkin verran ohjeita yhteenvedon laadintaan, mutta tämä ei välttämättä ole tiedossa tai kiireisessä ja paineisessa tilanteessa ei osata ohjeita hakea. Monilla työpaikoilla yhteenvedot laaditaan käyttäen malleina aiemmin tehtyjä asiakirjoja ja puutteellisuudet saattavat toistua vuodesta toiseen.

Sosiaalityön tekijän yhteenveto on analyysi asiakkaan tilanteesta. Siinä on selkeästi tuotu esiin tarvittavat faktat, tulkinnat, johtopäätökset ja niiden perustelut. *Yhteenvetojen laadintaan tarvitaan yhtenäisiä, laadintaa selkeyttäviä ohjeita ja koulutusta sekä ohjausta niiden soveltamiseen. Esimerkiksi malli hyvän yhteenvedon rakenteesta ja asiasisällöistä olisi hyödyksi.* Sosiaalityöhön pätevöittävä ylempi korkeakoulututkinto antaa hyvät valmiudet arviointiin ja asiakkaan tilanteen analyttiseen jäsenyykseen. Epäpätevältä sosiaalityöntekijältä sen sijaan usein puuttuu tämä koulutuksen antama valmius.

Huostaanotossa on laadittava myös **kuulemiskertomus**. Sirpa Taskisen (1999, 30) toimittamassa huostaanotto-oppaassa todetaan, että kuulemisesta on syytä tehdä keskustelumuistio, johon merkitään läsnäolijat ja ne seikat, jotka kuultava tuo esiin. Muistio luetaan asianosaiselle ja on toivottavaa, että hän vahvistaa sen allekirjoituksellaan. Kuuleminen voi myös tapahtua kirjallisesti siten, että asianomaiset kirjoittavat mielipiteensä. Kuulemistilanteessa on tarpeen vielä selvittää asianosaisille huostaanoton syyt ja oikeusvaikutukset. Käytännöt kuulemiskertomuksen laadinnassa vaihtelevat. Tietoja kirjataan monin eri tavoin. Tahdonvastaisessa huostaanotossa kirjaus on tarkempaa, mutta harvoin siinäkään selkeän rakenteen mukaista. Usein asianosaisten näkemykset on kirjattu sosiaalityöntekijän yhteenvetoon, mutta erillistä kuulemiskertomusta ei ole laadittu. Kirjauksia kuulemisesta voi myös löytyä muistiinpanoista muun tekstin joukosta. Joskus kirjauksia luetaan asiakkaalle, joskus ei. Kuulemiskertomus on huostaanotossa laadittava asiakirja, josta ilmenee asianosaisten kanta huostaanottoon, kun taas sosiaalityöntekijän yhteenveto on analyysi asiakkaan tilanteesta, josta käyvät ilmi huostaanoton perusteet ja joka laaditaan hallinto-oikeudelle tahdonvastaisessa huostaanotossa.

Kuulemiskertomus on tärkeä dokumentti, joka todentaa, että kaikki osapuolet ovat tulleet kuulluiksi ja ovat selvillä toistensa perusteluista, vaikka olisivatkin eri mieltä huostaanotosta. Asiakkaan on saatava tutustua tähän asiakirjaan, jotta välttyään virheilta. Kertomus on helppo laatia, jos se noudattaa yhtenäistä rakennetta ja samalla varmistetaan, että kaikki tarvittavat tiedot kirjataan.

Kuulemiskertomusten laadintaan tarvitaan yhtenäisyyttä ja selkeyttä.

c) Asiantuntijalausunnat ja asian suullinen käsittely hallinto-oikeudessa

Lastensuojelulain 17§:n 1 momentissa säädetään, että sosiaalilautakunnan on tarvittaessa kuultava lapsen kasvun ja kehityksen asiantuntijoita. Terveystieteiden viranomaisilla on erityinen laissa säädetty (lsl 11§) velvollisuus antaa apua asiantuntija-apua ja tarvittaessa jopa järjestää lapsen hoito.

Lastensuojeluviranomaisilla on huostaanottoprosessissa oikeus pyytää tarvittavia lausuntoja huostaanottopäätöksen tueksi muilta viranomaisilta. Huostaanoton yhteydessä esitetyt lausuntopyynnöt eivät ole aina riittävän yksilöityjä ja tarkkoja, mikä näkyy myös kirjoitettujen lausuntojen tasossa. Jos pyyntö on epämääräinen, on myös lausunto sitä. Lausunnosta voi esimerkiksi puuttua tietoja tai siinä ei ole tuotu esiin huostaanoton kannalta olennaisia tietoja, johtopäätöksiä ei ole riittävästi perusteltu jne.

Lausunnon kirjoittajalla eikä lausunnon pyytäjälläkään ole aina tietämystä siitä, millaisiin seikkoihin lausunnon tekemisessä olisi hyvä kiinnittää huomiota, jotta päätöksentekijöille välittyisi riittävän tarkasti kaikki tarvittava tieto. Lisäksi lausuntokäytännöt vaihtelevat. Jotkut tahot eivät halua tehdä arviointia vanhemmuudesta ja kirjaavat vain hoidon toteutumisen, toiset eivät tahdo antaa juuri mitään tietoa vedoten luottamuksellisuuteen asiakassuhteessa. Tavanomaista on myös, että suullisesti vaaditaan huostaanottoa ja hyvinkin painokkaasti tuodaan esiin lapsen kehitystä vaarantavia tekijöitä, mutta lopulta ei kuitenkaan olla valmiita kirjaamaan niitä lausuntoon tai todistamaan oikeudessa.

Lausuntokäytäntöjen sujuvuuden parantamista on hyvä pohtia yhteistyötahojen kanssa. Tässä yhteydessä kannattaa käydä myös tietojen ja ajatusten vaihtoa siitä, mitä hyvältä lausunnolta edellytetään. *On tärkeää, että huostaanottoon liittyvä lausuntokäytäntö on valtakunnallisesti mahdollisimman yhdenmukainen; tarvitaan yhteisiä toimintamalleja - tämä on tärkeää jo asiakkaiden yhdenvertaisuuden ja oikeusturvan toteutumisen kannalta.*

Sosiaalityöntekijä saatetaan kutsua tai haastaa **hallinto-oikeuden suulliseen käsittelyyn**. Koulutus- ja tarvekyselyissä on kaivattu *valmennusta esiintymiseen hallinto-oikeudessa*. Mitä merkitsee olla hallinto-oikeudessa sosiaalilautakunnan edustajana tai todistajana? Asiasta ei ole paljon ohjeita ja tämä onkin kehittämistä vaativa alue. Yhteiset seminaarit tai työkokoukset hallinto-oikeusjuristien ja sosiaalityöntekijöiden kesken voivat jatkossa toimia vuoropuhelun foorumina, missä yhteistyötä kehitetään. Asia saa vielä suuremman merkityksen mikäli hallinto-oikeuksien rooli huostaanoton päättäjänä kasvaa lastensuojelulakia uudistettaessa.

Asiakirjayhteenvetojen käyttö työvälineenä

Nykyisin käytössä olevissa tietojärjestelmissä lastensuojelutyötä dokumentoidaan mm. lapsikohtaisina päätöksinä, työprosesseja käynnistävinä lastensuojeluilmoituksina, huoltosuunnitelmina, asiakaskertomuksina sekä lapsi- tai perhekohtaisina muistioina.

Dokumenttien kirjoittamisen paikat ovat kuitenkin usein erillisiä tekstikokonaisuuksia, eivätkä nykyiset järjestelmät ole tarjonneet päätösluetteloita lukuun ottamatta tulostettavaksi juuri minkäänlaisia koosteita tai yhteenvetoja tehdystä työstä. Lastensuojelun monestakin syystä katkeilevaa asiakkuuden prosessia on ollut vaikea nähdä kokonaisuutena; se on ollut hankalasti hahmotettavissa ja tarkasteltavissa sekä työntekijän että asiakkaan kannalta.

Nykyiset lastensuojelutyötä ja kirjaamista koskevat säädökset kuten Hallintolaki 434/2003, Laki sosiaalihuollon asiakkaan asemasta ja oikeuksista 812/2000, Henkilötietolaki 523/1999 sekä Laki viranomaisen toiminnan julkisuudesta 621/1999 korostavat työntekijän velvoitetta pyrkiä suunnitelmalliseen, mahdollisimman avoimeen ja myös asiakkaan kannalta ennakoitavaan työotteeseen. Tähän haasteeseen kovan asiakastyöpaineen alaiset kentän ammattilaiset tarvitsisivat kipeästi työprosessia paremmin avaavia tietojärjestelmiä.

Keski-Suomessa *johtava sosiaalityöntekijä Ansa Leinonen* on ollut kehittämässä lähinnä Jyväskylän ja Muuramen alueella hankeyhteistyönä manuaalisia koosteita ja yhteenvetoja perhekohtaisista lastensuojelun historioista saatavilla olevien asiakirjojen pohjalta. Ko. yhteenvetoja on käytetty työntekijöiden oman työn reflektointiin ja keskinäiseen konsultointitarpeeseen. Samoja koosteita on myös johdonmukaisesti hyödynnetty suorassa asiakastyössä, kun vanhempien tai perheen lasten/nuorten kanssa on käyty läpi jo tehtyä lastensuojelutyötä ja suunniteltu mahdollisia tukitoimia jatkossa. Muutamassa tapauksessa perhehistorian koosteita on käytetty myös päätösten liitteinä huostaanottoasiakirjoissa tai niiden avulla on välitetty tietoa asiakkaan luvalla yhteistyötaholle lastensuojelutyön sisällöstä silloin, kun asiakasperhettä on ohjattu esim. terapiapalveluihin.

Yhteenvedon laatimisen avulla työntekijä on tavoittanut tutkivaa työtettä työssään kirjoittamalla koosteeksi näkyviin lastensuojelun tiedossa olevaa ja tiedostoihin tallennettua tietoa. Kun sama kokonaisuus on jaettu asiakkaan kanssa, on asiakkaalle konkretisoitunut, minkälaista tietoa hänen perhelanteestaan on kirjattu ja mitkä asiat lastensuojelutyön kannalta ovat olleet merkityksellisiä.

Yhteenvedot ovat saaneet erittäin myönteistä palautetta sekä työntekijöiltä, asiakkailta että luottamushenkilöiltä. Ne ovat tuoneet esille koko asiakkuusprosessin aikajakson, selkiinnyttäneet huolen aiheita ja jäsentäneet näkyviin jo tehtyä työtä. Yhteenvedot ovat tuoneet myös esille kirjaamisen aukkoja ja mahdollisia virheellisyyksiä, joita asiakkaan kanssa on voitu käydä läpi ja jopa korjata. (Leinonen 2004, moniste)

Huostaanoton tarpeen arvioinnissa ja huostaanoton valmistelussa käytettävissä olevat koosteet asiakkaan lastensuojeluhistoriasta ovat hyödyllisiä ja työprosessia selkiyttäviä. Käytössä olevien tietojärjestelmien sisälle tarvitaan uusia rakenteita, joihin eri asiakkuusprosessin vaiheista kirjattavaa tietoa saataisiin kootuksi (Leinonen A. 2004, moniste).

d) Yleisesti kehitettävää huostaanottoteksteissä

Enemmän lapsi näkyviin

Huolimatta siitä, että työskentelyä on viime vuosina alettu kehittää enemmän lapsikeskeiseksi, lastensuojelutyössä lapsen asiakkuus toteutuu vielä suurelta osin vanhempien kautta, mikä näkyy myös kirjaamiskäytännöissä. *Lapsi ei riittävästi yksilöidy viranomaisten tekemissä muistiinpanoissa ja päätös- sekä suunnitelma- teksteissä. Lasta pitäisi enemmän kuvata omista kehitystarpeista, elämäkokemuksista ja tunteista käsin.* Etenkin pienen lapsen vaikeudet jäävät helposti vanhempien elämäntilanteiden varjoon. Kirjauksissa on havaittavissa, että lasta kuvataan paljolti toimien kohteena, mutta ei vuorovaikutuksen osapuolena. (mm. Mäenpää & Törrönen 1996)

Lisää vanhemmuuden arviointia näkyviin

Tarvitaan myös enemmän vanhemmuuteen liittyvien tekijöiden arviointia ja kirjaamista sekä vanhemman ja lapsen välisen suhteen kuvausta. Vanhempien ja lapsen väliseen vuorovaikutukseen ja tähän liittyen myös lapsen ei-kielelliseen ilmaisuun on tärkeää kiinnittää huomiota. *Vanhemmuuteen liittyvien tekijöiden systemaattinen arviointi ja kirjaaminen tuo selkeyttä päätöksen perusteluihin, suunnitelmaan ja muistiinpanoihin.* (mm. Kähkönen 1994)

Tarvitaan myös positiivista ja voimavaraistavaa tekstiä

Huostaanottoteksteissä kannattaa mahdollisuuksien mukaan tuoda esiin myös asiakkaan voimavaroja, vahvuuksia ja onnistumisia. Esimerkiksi suunnitelmateksteissä tämä luontevasti liittyy kuntoutusmenetelmien ja selviytymiskeinojen valintaan. Asiakaspalautteessa on toivottu tätä. Positiivisuudella rakennetaan hyvää yhteistyösuhdetta, parannetaan asiakkaan uskoa itseensä ja mahdollisuuksiinsa ja lisätään kuntoutumismotivaatiota. Asiakkaalla on myös oikeus tietää, mitkä ovat ne voimavarat, joihin perustuen kuntoutumista suunnitellaan.

Irti kaavamaisuudesta

Huostaanottopäätösten teksti on usein kaavamaista, jossa toistetaan vanhan mallin mukaisia lauseita. Tämä on tietysti ymmärrettävää, koska lastensuojeluongelmat toistuvat usein samanlaisina. Teksteihin kannattaa kuitenkin sisällyttää enemmän asiakkaan yksilöllisistä tarpeista lähtevää kuvausta ja "mittatilaustyönä" tehtyä tarkkaa määrittystä ja perustelua. Tietojärjestelmiin liittyvät tekijät eivät saa rajoittaa huostaanottopäätöksiin kirjoitettavaa tekstiä kuten nyt jossain tapahtuu.

Moniäänisyyttä teksteihin

Asiakirjatekstien moniäänisyys on keino saada erilaiset mielipiteet ja käsitykset helposti näkyväksi. Sosiaalityöntekijän oman äänen kirjaaminen on ammatillisen ymmärryksen näkyväksi tekemistä, joka taas tekee työskentelystä läpinäkyvää. (Kääriäinen 2003, 180)

Tekstien läpikäyminen yhdessä

Asiakkaat saavat päätöstekstit lain mukaisesti nähtäväkseen ja myös muistiinpanotekstit pyytäänsään, mutta muutoin heillä ei juuri ole tietoa, mitä heistä kirjataan. Hyvää yhteistyötä olisi välillä käydä yhdessä asiakkaan kanssa tekstejä läpi. Näin muokataan tekstejä yhdessä ja työntekijä reflektoi samalla työtään.

Ymmärrettävää ja konkreettista tekstiä

Lakiteksti vaikuttaa voimakkaasti huostaanottopäätöksien perusteluteksteissä. Tarpeen on myös kirjoittaa sellaisella kielellä, mikä on ymmärrettävää, konkreettista, lähellä asiakkaan arkea ja samalla informatiivista. Tekstin tulisi näyttää läheltä, missä meni vikaan ja perustella toimenpiteet konkreettisesti ja ymmärrettävästi. (Kääriäinen 2003, 180) Tosiasiat, tulkinnat ja havainnot pidetään erillään. Moralisointi ei kuulu päätöstekstiin.

1.2 Esitykset dokumentoinnin kehittämiseksi

Asiakastyön suunnitelma

Tavoite: Huostaanottoprosessiin liittyvä työskentely on *suunnitelmallista* ja tapahtuu yhteistyössä perheen ja muiden asianosaisten kanssa kaikissa vaiheissaan.

Esitys: Lastensuojeluasiakkuuden alkaessa lapselle laaditaan *asiakastyön suunnitelma* yhdessä lapsen, vanhempien ja perheen asioiden hoidossa mukana olevien tahojen kanssa. Suunnitelman toteutumista seurataan, arvioidaan ja sitä päivitetään yhteistyössä asianosaisten kanssa. Asiakassuunnitelma kulkee lapsen mukana koko asiakkuuden ajan ja siitä kykenee hahmottamaan koko lastensuojelutyön prosessin kaikkine vaiheineen.

Suunnitelmaan tulee sisältyä myös arviointia sosiaalityön vaikuttavuudesta; miten asetetut tavoitteet on saavutettu. Suunnitelma on väline, jolla ohjataan, jäsennetään ja arvioidaan sosiaalityötä ja joka tekee asiakkaalle työprosessin näkyväksi ja on apuna ja tukena perheelle. Lapsen asiakassuunnitelmaan on tärkeää kirjata myös vanhemmille järjestettävä tuki ja kuka tuen järjestämisestä vastaa miltäkin osin.

Huostaanoton yhteydessä voidaan huoltosuunnitelman sijasta puhua siis *asiakastyön suunnitelmas- ta*, jonka laadinnassa asetetaan tavoitteet lapsen, aikuisen ja työntekijän kannalta. **Lasta** kuullaan, autetaan häntä hahmottamaan tulevaisuuttaan, tuetaan hänen osallisuuttaan omaa elämäänsä koske- vissa ratkaisuihin ja annetaan mahdollisuuksia vaikuttaa itseään koskevaan päätöksentekoon. **Van- hempia** autetaan hahmottamaan lapsen tulevaisuutta, selkiytetään heidän rooliaan huostaanoton aikana ja sovitaan vanhemmille järjestettävästä erityisestä tuesta ja avusta. Suunnitelma auttaa **työn- tekijää** muodostamaan yhteisesti hyväksytyjä tavoitteita, toimintatapoja ja yhteistyötä eri osapuol- ten kanssa sekä luomaan toimivaa rakennetta lapsen, perheen ja sijaishuollon kanssa työskentelyyn.

Asiakastyön suunnitelma sisältää ainakin seuraavat tiedot:

- sijaishuollon tarkoitus ja tavoitteet sekä perustelut sijaishuollon muodon valintaan
- sijaishuollon arvioitu kesto
- lapsen yhteydenpito vanhempiin ja muihin läheisiin henkilöihin
- lapsen erityisen tuen tarve sijaishuollon aikana
- tuen ja avun järjestäminen vanhemmille tai sijaishoitajille
- tapaamiset, neuvottelut ja muu yhteydenpito lapsen vanhempien, lapselle läheisten henkilöiden ja sijaishuollosta vastaavien kesken
- miten usein suunnitelmaa tarkistetaan

Asiakastyön suunnitelman toteutumisen arviointiin ja päivittämiseen yhdessä perheen ja sijaishuollon kanssa sisältyy ainakin tieto seuraavasta:

1. Suunnitelmanevottelun aika, paikka ja tarkoitus
2. Kutsutut
3. Arviointi suunnitelman toteutumisesta: lapsen, eri perheenjäsenten ja työntekijöiden arvioinnit kirjataan erikseen ja niiden perusteella muodostetaan yhteinen arvio.
4. Miten yhteisen arvioinnin perusteella päivitetään asiakastyön suunnitelma: tavoitteet, menetelmät (tuki ja palvelut)
5. Seuranta
6. Jakelu
7. Allekirjoitukset.

(Esitys perustuu Sirpa Taskisen (1999) toimittaman Huostaanotto-oppaan tietoihin ja Sirkka Rouusun & Tupu Holman (1999) teokseen Laadunhallinnan perusteita lastensuojelutyöhön.)

Sosiaalityöntekijän selvitys hallinto-oikeudelle

Tavoite: Tahdon vastaisessa huostaanotossa hallinto-oikeudelle laadittava sosiaalityöntekijän selvitys noudattaa yhdenmukaista rakennetta ja sisältää päätöksen teon kannalta riittävät tiedot hyvin jäsennehtynä.

Esitys: Hallinto-oikeudelle laadittava sosiaalityöntekijän selvitys laaditaan siten, että siitä käyvät ilmi seuraavat asiat:

- lapsen ja perheen tausta lyhyesti olennaisilta osin
- huostaanottoon johtanut kehityskulku aikajärjestyksessä
- minkälaiset puutteet lapsen huolenpidossa, muut kodin olosuhteet tai lapsen/nuoren oma käytös uhkaavat vakavasti vaarantaa lapsen terveyttä tai kehitystä? Miten ne ovat ilmenneet? Mitä näyttöä niistä on?
- miten puutteet ovat vaikuttaneet ja tulevat ilmeisesti vaikuttamaan lapsen psyykkiseen, fyysiseen tai sosiaaliseen kehitykseen?
- mitä avohuollon tukitoimia on käytetty?
- millä tavoin avohuollon tukitoimet ovat osoittautuneet epätarkoituksenmukaisiksi, riittämättömiksi tai mahdottomiksi?
- lyhyt selvitys yhteistyötahojen näkemyksistä ja asiantuntijalausunnoista mitkä ovat päätöksen perustelut. Sosiaalityöntekijä asiantuntijana tuo esiin ne näkökohdat, joilla hän perustelee huostaanoton tarkoituksen ja tavoitteet
- tiedot perheen kuulemisesta: aika ja paikka sekä asianosaisten näkemykset huostaanotosta. Mahdolliset näkemyserot esimerkiksi tapausten kulusta, johtopäätöksistä ja huostaanotosta kirjataan selkeästi näkyviin.

(Esitys perustuu Sirpa Taskisen (1999) toimittaman huostaanotto-oppaan tietoihin ja Jarkko Helminen & Matti Mikkolan (1994) teokseen Lastensuojelu)

Kuulemiskertomus

Tavoite: Kuulemisesta laaditaan aina erillinen kuulemiskertomus, joka sisältää kaikki kuulemiseen liittyvät olennaiset tiedot. Kuulemiskertomus käydään yhdessä asianosaisen kanssa läpi ja hän varmistaa sen allekirjoituksellaan.

Esitys: Kuulemiskertomus laaditaan seuraavan mallin mukaisesti:

Asianosaisen nimi

Osoite

Lapsen/lasten nimi ja hetu

Olen tänään ollut kuultavana yllä mainitun/mainittujen lapsen/lasten huostaanottoasiassa.

Minulle on selvitetty huostaanoton syyt ja oikeusvaikutukset. Olen tutustunut huostaanottoon liittyviin asiakirjoihin. Samalla olen neuvotellut lapsen/lasten asiakastyön suunnitelmasta.

Huostaanottoa koskevana mielipiteenäni ilmoitan, että minä

() en vastusta yllä mainitun/mainittujen lapsen/lasten huostaanottoa ja sijoitusta

() vastustan yllä mainitun/mainittujen lasten huostaanottoa ja sijoitusta

() vastustan yllä mainitun/mainittujen lapsen/lasten suunniteltua sijoituspaikkaa

Perustelut:

Haluan lisäksi esittää seuraavaa:

Paikka ja päiväys

Kuultavan/hänen asiamiehensä allekirjoitus

Sosiaalityöntekijän allekirjoitus

(Esitys perustuu Sirpa Taskisen (1999) toimittaman Huostaanotto-oppaan tietoihin).

Lausunnot

Tavoite: Huostaanottoon liittyvät lausuntopyynnöt ovat yksilöityjä ja tarkkoja sisältäen kaikki olennaiset tiedot ja tärkeimpien yhteistyötahojen kanssa on sovittu toimivasta lausuntokäytännöstä.

Esitys: Kirjalliset lausuntopyynnöt laaditaan siten, että niistä ilmenee:

1. tietoa pyytänyt viranomainen
2. pyydetyt tiedot riittävän yksilöidysti
3. asianomaisen henkilötiedot tai muut vastaavat tietopyynnön yksilöimisen kannalta riittävät tiedot
4. mitä varten tietoa pyydetään
5. lainkohta, jonka nojalla tietoa pyydetään (asiakaslaki 20§)

Lausuntopyynnössä on tarpeen erikseen mainita, millaisiin asioihin lausunnossa toivotaan kiinnitetävän huomiota, kuten esimerkiksi:

1. tutkimusajat ja paikat, tutkimuksen suorittajat ja lausunnon valmistelijat, jotka tulisi ilmoittaa mahdollisimman tarkoin
2. tapauksen taustan ja perhetilanteen analysointi lyhyesti ja olennaisilta osin
3. selostus tutkimuksiin johtaneesta tilanteesta
4. kertomukset ja johtopäätökset sekä objektiiviset havainnot erikseen
5. selkeä, ymmärrettävä kieli

Lausunnot käydään yhdessä läpi asiakkaan kanssa ja selitetään ne hänelle.

(Esitys perustuu Parkkari et.al (2001) raporttiin "Moniammatillinen päihdetyö, julkisuus ja salassapito" sekä S. Taskisen (2004) monisteeseen "Ohje seri-tilanteiden lausunnosta".)

Hallinto-oikeuden suullinen käsittely

Tavoite: Sosiaalityöntekijällä on riittävä hyvät valmiudet toimia hallinto-oikeudessa sosiaalilautakunnan edustajana tai todistajana.

Esitys: Sosiaalityöntekijöille järjestetään alueellisesti koulutusta lastensuojeluasian käsittelystä hallinto-oikeudessa, joka sisältää myös valmennusta hallinto-oikeuden suulliseen käsittelyyn.

Asiakirjayhteenvedot huostaanotossa

Tavoite: Huostaanottoprosessiin kehitetään malleja asiakirjayhteenvedoista työskentelyä selkiyttämään ja helpottamaan.

Esitys: Asiakirjayhteenvedot ovat hankekokemusten perusteella käyttökelpoinen työväline lastensuojeluprosessin tarkastelussa asiakkaan kanssa. Asiakastyön kirjaamiseen saataisiin selvästi lisää mielekkyyttä, mikäli kirjatuista tiedoista olisi mahdollista kerätä ja tulostaa erilaisia koosteita nykyisten päätösluetteloiden tai suorasanaisten tekstimassojen rinnalla. Koosteet helpottaisivat tehdyn työn tarkastelua ja tiedon jakamista asiakkaan kanssa. Nykyisiin atk-järjestelmiin syötetään pääsääntöisesti kaikkien perheenjäsenten henkilötiedot, mutta asiakirjojen tulosteissa näkyy yleensä vain järjestelmässä päämieheksi merkitty perheenjäsen ja muuta kokonaisuutta täytyy kuvata sanallisesti. Nykyajan muuttuvissa perherakenteissa ja toistuvissa työntekijävaihdoksissa edes perhekokonaisuuden hahmottaminen ei ole aina itsestään selvyys.

Käytössä olevien tietojärjestelmien sisälle tarvittaisiin siis uusia rakenteita, joihin eri asiakkuusprosessin vaiheista kirjattavaa tietoa saataisiin kootuksi. Nämä järjestelmästä tulostettavat yhteenvedot jäsentäisivät järjestelmään talletettua tietoa mielekkäiksi kokonaisuuksiksi nykyisten työprosessiin nähden irrallisten asiakirjojen rinnalle. (Leinonen 2004, moniste). Asiakastietojärjestelmiä tullaan kehittämään sosiaalialan kehittämishankkeen osana käynnistyneessä *Tietoteknologia-hankkeessa* siten, että niihin rakennetaan helposti ulosotettavat yhteenvedo-osiot, jotka muodostavat rungon ja jatkumon erilaisten tarvittavien asiakirjojen tekemiselle.

Seuraavassa kaksi kuvitteellista esimerkkiä konkretisoimaan, miten asiakirjakoosteita voidaan hyödyntää lastensuojelutyöprosessissa:

esimerkkiperhe

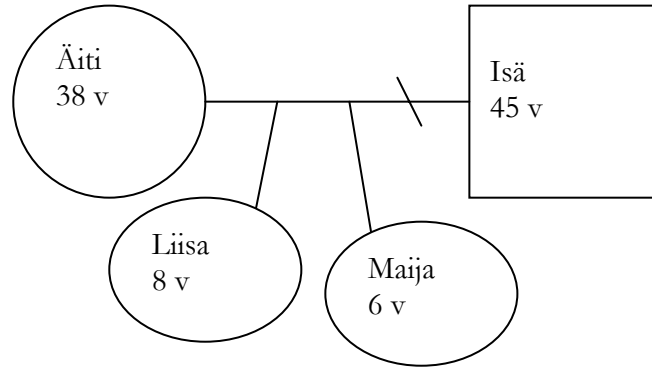

tapahtuma-ajankohta	yhteydenotto/ huolenaiheet	suunnitelmat ja sopimukset
lokakuussa 2002 Liisa 6v ja Maija 2v	lastensuojeluilmoitus poliisilta; perheeseen tehty hälytyskäynti ja isä poistettu putkaan väkivaltaisen käytöksen takia	kotikäynti; aloitettu kriisikeskuksen kanssa yhteistyö ja käynnistetty perhetyö perheen tukemiseksi
helmikuussa 2003	perhetyön tarkistuspalaveri; isä muuttanut pois kotoa, sopimukset lasten huollosta kesken	perhetyö jatkaa tavoitteena äidin tukemisen ja yhteistyö päivähoiton kanssa käynnistyy lasten hyvinvoinnin tukemiseksi
toukokuussa 2003	äiti ja lapset muuttavat Mukkulalan kaupunginosaan; sosiaalityön ja perhetyön siirtopalaveri, lasten ja isän tapaamisten järjestelyissä vaikeuksia	tuen tarve jatkuu; tytöille etsitään kesäkotia heinäkuulle
heinäkuussa 2003 Liisa 7v ja Maija 3v	äiti soittaa; äiti on tullut pahoinpidellyksi isän taholta, uusi seurusteluyritys on päätynyt väkivaltaiseen riitatilanteeseen	tyttöjen kesäkotijaksoa jatketaan viikolla, uusi yhteistyö kriisikeskuksen kanssa
elokuussa 2004	äiti soittaa; kotitilanne helpottunut	perhetyö jatkaa kesälomien jälkeen, Maijaa tuetaan koulun aloittamisessa ja äitiä työllisyyskoulutukseen hakeutumisessa, Liisa jatkaa puolipäivähoidossa päiväkodissa

On myös mahdollista tehdä taulukko, jossa on oma sarakkeensa asiakasperheen vanhemman kommentille erityisesti niissä yhteenvedoissa, joissa on koottu lastensuojelun tiedossa olevaa tarinaa useamman vuoden ajalta.

Toisen esimerkkiperheen kohdalla voidaan vanhempien kanssa yhteenvedon avulla konkretisoida asiakirjoihin talletettujen yksittäisten ilmoitusten määrää ja sisältöä ja tarkastella alkoholinkäytöstä aiheutuneita huolia kokonaisuutena.

Esimerkkiperhe 2

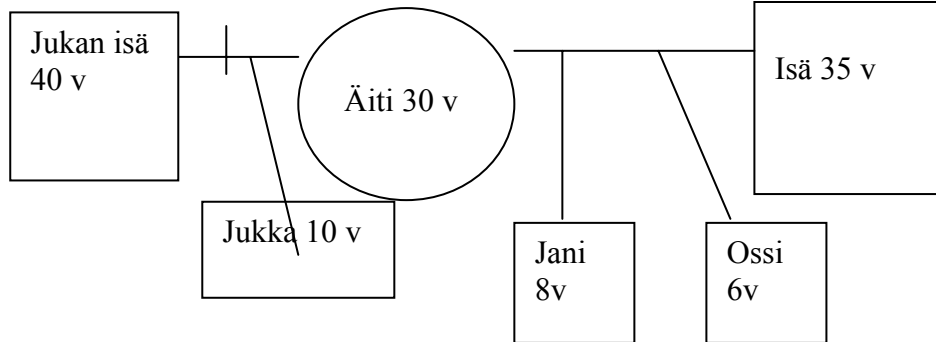

tapahtuma-ajankohta	yhteydenotto/ huolenaiheet
helmikuussa 2001	lastensuojeluilmoitus äidin isältä; vanhemmat juovat runsaasti
lokakuussa 2001	lastensuojeluilmoitus Jukan isältä; Jukka oli kertonut tapaamisviikonlopun aikana, että vanhemmat juovat runsaasti
joulukuussa 2001	lastensuojeluilmoitus koulusta; Jukalla on ollut paljon poissaoloja ja keskittymisvaikeuksia koulussa
maaliskuussa 2002	lastensuojeluilmoitus äidin isältä; vanhemmat juovat runsaasti
toukokuussa 2003	lastensuojeluilmoitus äidin isältä; lapset soittaneet papan apuun, kun vanhemmat eivät ole palanneet illalla kotiin
kesäkuussa 2003	lastensuojeluilmoitus neuvolan terveydenhoitajalta; äiti oli vaikuttanut krapulaiselta ja hätäntyneeltä Ossin 5-vuotitarkastuksessa, poika kantoi tilanteessa aikuisen vastuuta ja tarkkaili äidin käytös huolestuneena

(Esitys perustuu kokonaisuudessaan johtava sosiaalityöntekijä Ansa Leinosen 2004 monisteeseen)

Dokumentointi-koulutus

Tavoite: Osaamiskeskusten kautta järjestetään koulutus, jonka avulla parannetaan sosiaalityöntekijöiden valmiuksia huostaanottoon liittyvässä dokumentoinnissa.

Esitys:

Sosiaalityöntekijöille järjestetään säännöllisin väliajoin osaamiskeskusten toiminta- alueella *huostaanoton dokumentoinnin kehittämiseen liittyvää koulutusta, jonka sisältöalueina ovat:*

- Huostaanottopäätös
- Asiakastyön suunnitelma
- Kuulemiskertomus ja sosiaalityöntekijän selvitys hallinto-oikeudelle
- Muistiinpanojen kirjaaminen huostaanotto-prosessissa
- Kirjaamisen tavat ja huostaanottoon liittyvän dokumentoinnin kehittäminen asiakkaan, työntekijän, organisaation ja päättäjän näkökulmasta

2. KUULEMISEN JA YHTEISTYÖN KEHITTÄMINEN HUOSTAANOTOS- SA

2.1 Lapsen kuuleminen

Lapsen oikeuksien työryhmän raportti (1994) toteaa, että *"lapsen mielipiteen huomioonottaminen edellyttää työntekijältä aikaa ja valmiutta kuunnella lasta ja tulkita hänen viestiään. Lainsäädäntöä muuttamalla tätä ei voida toteuttaa, vaan se edellyttää muutoksia lasten parissa työskentelevien asenteissa, koulutuksessa ja työn organisoinnissa sekä konsultaatiokäytännöissä"*.

Lastensuojelussa on alettu enenevässä määrin työskennellä lapsikeskeisesti, lapsen tarpeet huomioi- den. Työtä tehdään kuitenkin paljon edelleen lapsen ohi ja lasta kuulematta. Tähän on moniakin syitä: pitkä perinne vanhempipainotteiseen *työskentelyyn*, kiireessä ei ole aikaa tavata lapsia ja työ vanhempien kanssa sujuu joutuisammin, asiat katsotaan voitavan parhaiten hoitaa vanhempien kaut- ta, puutteelliset valmiudet lapsen kanssa työskentelyyn jne.

Lapsen kuulemisella voitaneen tarkoittaa kaiken sen lapselta saatavilla olevan tiedon vastaanotta- mista, jolla on merkitystä lapsen tarpeiden ja niiden täyttämisen kannalta. Tällöin tarvitaan tietoa lapsen kokonaiselämäntilanteesta, hänen vanhempisuhteistaan, perheestään, tärkeimmistä muista ihmisistä ja hänen kehityshistoriastaan. Lapsen kuuleminen liittyy ajatuksellisesti yhteen lapsen tarpeiden ja niiden kohtaamisen kanssa. Huostaanotossa tapahtuva kuuleminen ja lapsen mielipiteen selvittäminen on parhaimmillaan enemmän kuin vain toisen ilmaiseman mielipiteen vastaanottamis- ta - se on kuuntelemista, katselemista ja yritystä ymmärtää. Näin avautuu mahdollisuus kohtaami- seen ja vuorovaikutukseen. (Manninen, 2000)

Lapsikeskeisessä sosiaalityössä sosiaalityöntekijän tehtävänä on työskennellä lapsen kanssa, olla lasta varten koko asiakkuusprosessin ajan ja sen eri kohdissa, välittää lapselta saatua tietoa van- hemmille sekä ottaa lapsen kokemukset ja näkökulma vanhempien kanssa tehtävän työn lähtökoh- daksi. Huostaanottoon liittyvässä kuulemisessa tämä edellyttää paitsi työntekijöiden valmiutta lap- sen kohtaamiseen ja lapsen kanssa työskentelyyn myös kuulemistilanteiden suunnittelua ja valmis- telua kuten työnjaosta sopimista, tilajärjestelyjä, aikaresurssia, välineitä toiminnallisiin tuokioihin jne. Mahdollisesti on myös konsultoitava lapsen kehityksen asiantuntijoita tai hyödynnettävä työn- ohjausta. (Muukkonen & Tulensalo, 2004)

Kuulemisessa on huomioitava lapsen iänmukainen kehitystaso. Eri-ikäisiä lapsia kuultaessa mene- telmät vaihtelevat. Huostaanotossa voidaan kuulla jo leikki-ikäisiä 4-7-vuotiaita lapsia. Leikki- ikäisellä on oma tapansa ilmaista itseään: nyt jo paljonkin sanoilla, mutta edelleen pääasiassa ei- kielellisin keinoin leikkimällä, piirtämällä, tekemällä. On tärkeää, että tämä koko ilmaisun skaala tulee havaituksi ja tosissaan vastaanotetuksi. Kouluikäisen (7-12v.) lapsen kielelliset ja kognitiiviset kyvyt ovat yleensä jo niin hyvät, että häntä on mahdollista kuulla keskustelemalla. Tietenkin lapsen kehityksen etenemisestä ja hänen ympäristöstään riippuu, kuinka ikätasoisella tavalla häneen voi suhtautua ja kuinka vapaa hän on ilmaisemaan omia ajatuksiaan. Hän on edelleen hyvin riippuvai- nen vanhemmistaan ja lojaali siitä syystä heille.

Kouluikäisellä on usein kuitenkin jo aika paljon kokemuksia muistakin aikuisista kuin vanhemmis- taan ja hän on kokenut erilaisia vuorovaikutus- suhteita. Tämä auttaa häntä jossain määrin kyseen- alaistamaan niitä olosuhteita, joissa hän on kasvanut ja joita hän on aiemman kokemuksen puuttues- sa pitänyt ainoina oikeina ja mahdollisina. Näin ollen kouluikäinen lapsi pystyy jo arvioimaan tie- toisesti ihmisen käyttäytymistä ja omaa elämäntilannettaan ja jopa yksin joskus etsimään itselleen tarvittavaa apua. Kouluikäistä lasta voi hyvin jo kuulla yksin. (Manninen 2000)

Jotta kuuleminen onnistuisi, lapsen on oltava tietoinen, että huoltaja hyväksyy menettelyn. Lapsi voi olla aidosti ja avoimesti mukana vain tilanteissa, jotka eivät uhkaa hänen lojaliteetintunnettaan vanhempaan nähden eikä hänen omaa turvallisuuden tunnettaan. Lapsella on myös oikeus olla puhumatta. Lapsen kuulemista on myös se, ettei häntä yritetä saada kertomaan elämästään tai vanhemmistaan asioita, joita hän ei oman sisäisen selviämisenä vuoksi ole kykenevä kertomaan. Tällöin lapsen kuulemista ja kunnioittamista on hyväksyä hänen vaitiolonsa ja käytännön teoilla ja toimilla osoittaa ymmärrystä sitä kohtaan, että hän on saattanut kokea negatiivisia asioita vanhempi-suhteessaan. Kunnioittava asenne vanhempia kohtaan on tärkeä osa lapsen kuulemista ja kunnioitusta.

Käytäntö on osoittanut, että lasten kuulemisessa on puutteita. Kuulemistilanteita ei ehditä tai osata suunnitella riittävän huolellisesti. Kuulemisolosuhteet eivät läheskään aina ole rauhallisia ja neutraaleja eikä lapsilla ole mahdollisuuksia itsensä ilmaisuun myös leikin ja toiminnan keinoin. Lapsen *todellisen* mielipiteen selville saamiseksi työntekijän on samanaikaisesti sekä luotettava omiin havaintoihinsa, että varottava tekemästä liian pitkälle meneviä tulkintoja etenkin ääneen. Johdattelevia kysymyksiä tai tulkintoja on helppo tehdä ja työntekijän omat toiveet lapsen mielipiteiden suunnasta voivat joskus vahvistikin vaikuttaa lopputulokseen. Kuulemistilanteessa työntekijältä edellytetään aktiivisuutta vuorovaikutuksessa niin, että lapsi kokee "puheensa" olevan tärkeää ja kiinnostavaa ja että hänellä on vapaus ilmaista itseään. (Manninen 2000)

Kiire ja työntekijöiden vaihtumiset aiheuttavat usein sen, ettei lapsella ole riittävän läheistä ja luottamuksellista suhdetta kuulemista toteuttavaan työntekijään. Näissä tilanteissa lapsi ei koe oloaan riittävän turvalliseksi ja kuuleminen toteutuu huonosti.

Lapsen kuuleminen huostaanottoprosessissa on kehittämistä vaativa alue; on parannettava kuulemistilanteiden suunnittelua ja toteutusta. Työntekijöiden valmiuksia kuulla lasta iän ja kehitystason mukaisesti on lisättävä. Tässä kannattaa hyödyntää jo tehtyä ja käynnissä olevaa kehittämistyötä lapsikeskeisyyden vahvistamiseksi lastensuojelun sosiaalityössä.

2.2 Vanhempien kuuleminen

Tutkija Anja-Riitta Siltanen (1987) haastatteli vanhempia heidän huostaanottokokemuksistaan. Monille haastateltavista hyvän palvelun mitta oli, että ”kokivat itsensä otettavan vakavasti, josta ihmisen kunnioittaminen alkaa”. Liian ”ylävireiset”, erityiset ja vain asiantuntijoiden hallitsemat menetelmät eivät olleet sitä mitä tarvittiin. Rehellisyyttä ja asioiden puhumista niiden oikeilla nimillä arvostettiin. Huostaanottoprosessissa tämän voi ajatella merkitsevän sitä, että perhe pidetään hyvin ajan tasalla siitä, missä mennään, selvitetään eri vaihtoehtoja ja mahdollisuuksia, kuunnellaan ja keskustellaan. Mitä enemmän perheellä on sijaishuollon tarvetta sitä harvinaisemmaksi usein käy perheenjäsenten vapaaehtoinen työskentely. Työstettäessä vastentahtoista huostaanottoa vallitsee usein luottamuspuola eivätkä vanhemmat koe hyötyvänsä työskentelystä. Työskentelyn tulisikin olla tällöin *mahdollisimman avointa*.

Laakson & Saikun (1998) tutkimuksessa ”Hyvä huostaanotto” haastateltiin huostaanoton kokeneita vanhempia. Ennen huostaanottoa vanhemmille oli ollut epäselvää, missä vaiheessa heidän lastensa huostaanottoa oli alettu valmistella. Huostaanottoa koettiin valmistellun vanhempien selän takana, vanhempia ja lapsia ei oltu kuultu ja vanhemmat eivät olleet saaneet tietoa oikeuksistaan. Varsinaisen huostaanotto oli tullut monille yllätyksenä ja oli sokki. Huostaanoton jälkeen vanhemmat kokivat jääneensä yksin eikä heitä enää kuultu riittävästi. Huostaanottoa valmisteltaessa ja jo ennen siihen ryhtymistä asiakkaana olevan perheen on koko ajan tiedettävä vaihtoehdot ja niiden seuraamukset, jotka ovat mahdollisia asiassa. Kun perhe on tietoinen, miten työskentely etenee ja perheen jäsenillä on mahdollisuus aina tarvittaessa tuoda asioihin omaa selvitystään, ei yllätyksiä pääse syntymään.

Vanhempia kuullaan huostaanotossa vaihtelevasti. Hallinnollis-juridiselta kannalta kuuleminen toteutuu ja mielipide selvitetään, mutta toteutuuko kuuleminen, kuunteleminen ja vuorovaikutus *riittävästi* huostaanotto prosessin kaikissa vaiheissa ja myös huostaanoton jälkeen? Vanhempien täytyy kokea tulleen aidosti kuulluksi ja ymmärretyksi, jotta todellinen yhteistyö pääsee alkuun. Vanhempien kokemus siitä, että heidän näkemyksensä on kuultu ja huomioitu luo edellytyksiä *hyvään dialogiin* huostaanottotilanteessa. Tahdonvastaiset toimetkaan eivät välttämättä tuhoa hyvää asiakassuhdetta, jos siihen sisältyy asiakkaan arvostamista. (Hansen 2004)

Joskus tämä voi olla hankalaa huostaanottoon liittyvien ristiriitojen, aikapulan tai työntekijän kokemattomuuden vuoksi. Yleisesti on myös tiedossa, että huostaanoton jälkeen työskentely keskittyy sijaishuollossa olevaan lapseen eikä vanhempien kanssa työskennellä enää niin suunnitelmallisesti ja aktiivisesti.

Huostaanotossa osapuolet helposti muodostavat oman ennakkokäsityksen ja -asenteen asioista ja vuorovaikutustilanteissa tietoa vastaanotetaan ja kuullaan, tämän suodattimen läpi. Viranomaisneuvotteluissa asioista on voitu sopia etukäteen ja asiakastapaamiseen mennään valmiin ratkaisun kanssa. Enemmän tarvitaan *kuuntelemista*, jolloin ollaan valmiina etsimään ja vastaanottamaan tietoa avoimesti, vailla ennakoasenteita ja -käsityksiä tai ainakin ollaan valmiina

kyseenalaistamaan tai muuttamaan niitä. Kuunneltaessa annetaan tilaa toiselle kertoa ajatuksistaan omalla nopeudellaan ja tavallaan. Kuuntelemiseen sisältyy myös toisen sen hetkisen kokemuksen kunnioittaminen. Tällöin on paljon merkitystä myös ajalla, paikalla ja muilla tilanteeseen liittyvillä käytännön seikoilla. (Manninen 2000)

Lastensuojelulain 17§:n mukaisiin kuulemistilanteisiin on valmistauduttava huolellisesti. Asiakkaalla on oikeus tutustua kaikkeen huostaanottopäätökseen liittyvään aineistoon; muistiinpanoihin, päätöstekstiin, lausuntoihin, selvitykseen hallinto-oikeudelle ja suunnitelmiin. Mikäli päätökseen vaikuttavaa aineistoa syntyy kuulemistilaisuuden jälkeen, on varattava uusi tilaisuus kuulemiseen.

Lastensuojelutyössä voidaan erottaa erilaisia vuorovaikutusorientaatioita, jotka määrittävät myös huostaanottoon liittyvän kuulemistapahtuman luonnetta. Puhutaan asiantuntijakeskeisyydestä, asiakaskeskeisyydestä ja dialogisesta orientaatiosta. Asiantuntijakeskeinen ja asiakaskeskeinen vuorovaikutusorientaatio on joskus relevantti joissakin vuorovaikutussuhteissa ja tilanteissa. Joskus on hyvä edetä hienovaraisesti ns. asiakkaan ehdoilla (esimerkiksi kriisityö), joskus taas asiakkaat odottavat vuorovaikutussuhteeseen asiantuntijakeskeistä positiota. Vuorovaikutuksessa liikutaan eri tasoilla ja yhdistelemällä sekä valitsemalla tilanteen ja asiakkaan tarpeiden mukaisesti sosiaalityöntekijä pystyy vaikuttamaan eri tilanteissa niin, että yhteistyötahojen ja asiakkaan kuulemiseen syntyvät hyvät edellytykset ja olosuhteet. (Mönkkönen 2002, 63)

Työskentelyn epäkohtana on ollut, ettei dialogisen vuorovaikutuksen tarjoamia mahdollisuuksia käytetä riittävästi hyväksi huostaanoton tarpeen arvioinnissa ja huostaanoton valmistelun eri vaiheissa. Työskentely tapahtuu vielä paljon viranomaisten ehdoilla ja perheen ollessa asiakkaana monella taholla kokonaisuus jää helposti hajanaiseksi puuttuvan yhteydenpidon vuoksi. Hyvä yhteistyö ja kuuleminen edellyttävät vuorovaikutusta molempien ehdoilla ja tavoitteena on, että työntekijät ja asiakkaat muodostavat yhdessä moniäänisesti argumentoivan systeemin. Eriäänisyyttä on kutsuttava enemmän esiin.

On olemassa selkeä tarve kehittää huostaanotto prosessiin liittyvää vanhempien kuulemistä ja heidän kanssaan tehtävää yhteistyötä.

2.3 Yhteistyötahojen kuuleminen ja moniammatillinen yhteistyö

Huostaanoton perusteiden arvioinnissa ja huostaanoton valmistelutyössä lastensuojelu on harvoin yksin; asiaan liittyy usein muitakin auttajatahoja. Lastensuojelulain 17§:ssä todetaan, että sosiaalilautakunnan on tarvittaessa kuultava lapsen kasvun ja kehityksen asiantuntijoita. Kuulemisen toteuttamiseksi tarvitaan verkostotyötä ja moniammatillista yhteistyötä. Huostaanottoprosessissa perheet ja perheenjäsenet ovat usein monen viranomaistahon asiakkaina yhtä aikaa (vähintäänkin peräkkäin). Niistä kaikki eivät välttämättä tiedä toisistaan ja vaikka tietäisivätkin yhteydenpito voi olla heikkoa ja toiminta päällekkäistä, ristiriitaista ja koordinoimatonta.

Huostaanoton perusteita pohdittaessa ja huostaanottoprosessin aikanakin viranomaisyhteistyö saattaa kangertella. Työskentelyolosuhteet saattavat muodostua hankaloituviksi tai paikallaan polkeviksi vuorovaikutuskuvioiksi, joissa työntekijät koettavat saada toisiaan toteuttamaan välttämättömiksi koettuja toimenpiteitä. Tällaisissa kuvioissa kuullaan dominoivia ääniä, sivuutetaan mielipiteitä, jätetään heikkoja ääniä kuulematta, liittoudutaan kolmatta osapuolta vastaan, puhutaan selän takana, jätetään joitakin tahoja yksin jne. (Arnkil 2004). Vallankäyttö, sanelu ja yksipuolinen menettely johtavat umpikujaan ja ristiriitoihin, jolloin yhteydenpito vähenee tai katkeaa, samoin myös kuuleminen kärsii.

Huostaanottoprosessissa ei vastoin yleistä oletusta ole osallisena viranomaisista vain lastensuojelun viranomaistaho. Lastensuojelun ja erityisesti sen osa-alueen, huostaanottoprosessin, lopputulokseen vaikuttavat toisaalta ensisijaisesti kasvatusvastuussa olevat lapsen vanhemmat, mutta sen ohessa kaikki lapsen kanssa tekemisissä olevat tahot kuten lastenneuvola, päivähoito, koulu, sosiaali- ja terveystoimi sekä oikeusviranomaiset. (Kajava 1997.)

Huostaanoton perusteiden arvioinnissa on tärkeää kuulla *kaikkien* perheen asioiden hoitoon osallistuvien yhteistyötahojen näkemys, vaikka päätös huostaanottoon ryhtymisestä tehdäänkin lastensuojelussa. Joskus on lisäksi tarpeen vielä konsultoida ulkopuolisia asiantuntijatahoja. Huostaanoton valmisteluun pitää osallistua kaikkien perheen asioissa mukana olevien auttajatahojen perustehtävänä ja mahdollisuuksiensa mukaisesti. Valitettavan usein huostaanoton tekeminen jätetään yksin omaan lastensuojelun tehtäväksi; yhteistyötahot vetäytyvät vastuusta ja jopa lausuntojen saanti voi olla hankalaa. Toisaalta on myös mahdollista, että lastensuojelussa sivuutetaan yhteistyökumppanit ja toimitaan omin päin.

Kaiken kaikkiaan huostaanottoprosessissa pitäisi saada aikaan hyvä voimavarojen yhdistelmä perheen ja eri sektoreille jakautuneiden työntekijöiden välillä. *Kehittämistyön haasteena on, miten tämä selkeys ja koordinaatio voimavarayhdistelmän muodostamisessa saadaan parhaiten aikaan ja kysymys kuuluukin, miten huostaanottotyöskentelyssä saadaan enemmän aikaan vuoropuhelua eri tahojen välillä?* Tarvitaan moniäänisyyttä, eriäänisyyttä, kuuntelemista, keskustelua ja avoimuutta niin kuvittelulle, keskenään ristiriitaisille tarkastelutavoille kuin toisin toimimisen mahdollisuuksillekin.

2.4 Esitykset kuulemisen ja yhteistyön kehittämiseksi

Lapsen kuuleminen

Tavoite: Huostaanotto-prosessissa työskennellään suoraan lapsen kanssa ja varmistetaan, että lapsi tulee huomioiduksi ja lapsen oma kokemus sekä mielipide kuulluksi. Siirtymävaihe sijaishuoltoon on lapsen kannalta turvallinen prosessi, jossa lapsi saa kaiken tarvitsemansa tiedon ja hänen kanssaan tehdään riittävästi tunnetyötä.

Esitys: Sijoituksen valmisteluvaiheessa tavataan lasta ja vanhempia yhdessä ja erikseen. Jos suinkin on mahdollista niin lapsen ja hänen perheensä kanssa käydään myös tutustumassa tulevaan sijoituspaikkaan jo ennen sijoitusta. Mikäli kaikkia perheen lapsia ei olla sijoittamassa samanaikaisesti sosiaalityöntekijän tehtävänä on varmistaa, että sisarukset tulevat myös huomioiduksi ja heillä on oikea tieto sijoituksesta.

Lapsen ja vanhempien *yhteisen tapaamisen* tavoitteena on tilanteen yhteen kokoaminen ja kertoa vanhemmille ja lapsille, että sijoitusta aloitetaan valmistelemaan. Varmistetaan, että sekä lapsi että vanhemmat tietävät miksi sijoitusta aletaan valmistelemään. Kerrataan sosiaalityöntekijän tiedossa olevat huolet ja perusteet sijoitukselle. Nimetään asiat niiden oikeilla nimillä ja toimitaan mahdollisimman läpinäkyvästi. Annetaan perheelle tietoa miten sijoitusprosessi etenee. Tärkeää on huolehtia siitä, että lapsi pysyy tapaamisen keskiössä ja että tapaaminen on lapselle turvallinen vaikka siihen saattaa liittyä vahvojakin tunteita. Lasta ei pakoteta puhumaan vanhempien läsnä ollessa, vaan lapsi saa olla tapaamisessa kuulolla.

Lapsen omalla tapaamisella (1-2 kertaa) varmistetaan, että lapsi tulee huomioiduksi ja kuulluksi jo sijoitusta valmisteltaessa. Lapsi saa sosiaalityöntekijän jakamattoman huomion ja mahdollisuuden puhua omista kokemuksistaan ilman vanhempien läsnäoloa. Lapselle kerrotaan aina miksi häntä halutaan tavata ja perustellaan mikä on tapaamisen tarkoitus. Lasta tavataan ainakin kerran, mutta mikäli tuntuu tarpeelliselta niin järjestetään myös toinen tapaaminen.

Lapsen oman tapaamisen tavoitteena on antaa lapselle tietoa sijoituksesta ja työskentelyn etenemisestä ja käydä lapsen kanssa läpi sijoitukseen liittyviä tunteita. Tapaamisessa on tärkeää jättää tilaa lasta mietityttäville kysymyksille.

Tapaamisen sisältö ja teemat voivat olla:

- Tietoa lapselle
 - lapselle kerrotaan, että huostaanottoa on aloitettu valmistelemaan
 - lapselle kerrotaan mitä huostaanotto ja sijoitus tarkoittavat
 - varmistetaan mitä lapsi tietää sijoituksesta, millaisia mielikuvia lapsella on huostaanotosta ja sijaishuoltopaikoista?
- Tunnetyö lapsen kanssa
 - Lapsen tunteet tapaamishetkellä yleisesti ja lapsen tunteet liittyen kotoa pois muuttamiseen?
 - Mitä pelkoja lapsella on liittyen sijoitukseen? Mikä lasta huolestuttaa? Mikä jännittää?
 - Annetaan lapselle lupa erilaisiin tunteisiin ja kerrotaan lapselle, että sijoitukseen liittyy monia erilaisia tunteita ja tunteet voivat vaihdella

- Voimavarat lapsen kanssa käydään läpi mitä hyvää sijoituksesta voi seurata
- Lapsen mahdolliset aiemmat sijoituskokemukset
 - lapsen aikaisempien sijoitusten läpikäyminen lapsen kanssa esimerkiksi elämänjanan avulla.
- Lapsen toiveet ja kysymykset
 - lapsen toiveet liittyen sijoituspaikkaan
 - lapsen kysymykset liittyen sijoitukseen. Mitä konkreettisia asioita lapsella on mielessä liittyen laitoksen sääntöihin, viikkorahaan jne. Näihin lapsen konkreettisiin kysymyksiin palataan myöhemmin, kun työntekijä on selvittänyt vastaukset niihin.
- Lapsen kokemus tapaamisesta
 - kuullaan lapsen kokemus tapaamisesta
- Jatkosta sopiminen
 - kerrataan lapsen kanssa miten sijoituksen valmistelu etenee
- Sovitaan milloin lasta tavataan seuraavan kerran

Kaikille yli 4-vuotiaille lapsille järjestetään *oma kuuleminen*, jolloin lapsi tavataan henkilökohtaisesti. Kuulemistilanteen luonne määrittyy lapsen iän mukaan. Lapsen kuulemisen tavoitteena antaa lapselle tieto huostaanottopäätöksestä ja sen perusteluista sekä kuulla lapsen oma mielipide ja tunteet päätökseen ja sijoitukseen liittyä. Lapsen kuulemisen täytyy aina tapahtua rauhallisissa, neutraaleissa olosuhteissa ja siten, että lapsella on mahdollisuus itsensä ilmaisuun myös leikin ja toiminnan keinoin. (Esitys perustuu Ervastian & Tulensalon (2004) Lapsikeskeisyys sijoitusprosessissa-monisteeseen.)

Tavoite: Huostaanotossa lastensuojelun sosiaalityöntekijöillä on hyvät valmiudet kohdata lapsi ja kuulla häntä ikä- ja kehitystaso huomioiden ja taito käyttää myös toiminnallisia välineitä lapsen kanssa työskentelyssä.

Esitys: Työyhteisössä lastensuojelun sosiaalityöntekijän osaamis- ja koulutustarvekartoituksessa kiinnitetään huomiota siihen, missä määrin lisäkoulutusta tarvitaan lapsen kehitykseen ja lapsen kanssa työskentelyyn liittyen. Tarvittavaa koulutusta järjestetään mahdollisuuksien mukaan. Olenaisia asiasisältöjä ovat:

- Lapsen tilanteen systemaattinen arviointi: menetelmät tilannearvioinnissa
- Vauvojen ja pienten lasten kanssa työskentely lastensuojelussa (0-3 -vuotiaat)
- Työskentely 4-12 -vuotiaiden kanssa lastensuojelun sosiaalityössä
- Nuorten kanssa työskentely lastensuojelussa
- Lapsen tunteet ja niiden kohtaaminen lastensuojelun sosiaalityössä
- Lapsikeskeinen sosiaalityö vanhempien kanssa
- Kiintymyssuhdehäiriöt ja traumat lapsen kehityksen riskitekijöinä
- Traumatisoituneen lapsen kanssa työskentely

On tärkeää, että käytettävissä on toiminnallisia välineitä lapsen kanssa työskentelyyn ja työntekijä hallitsee niiden käytön. Esimerkiksi Pesäpuu ry:n Norsuprojektissa on kehitetty välinesarja LUPA-US LAPSELLE- TYÖKALUPAKKI, joka sisältää korttisarjoja, satukirjoja, työkirjan, verkostokarttatehtävän, lautapelin, Tunnesäätilakartan sekä Tunnepyörän.

Pesäpuu ry järjestää koulutusta välinesarjan käyttöön. Välineiden käyttöä harjoitellaan seuraavien teemojen kautta:

- tutustuminen lapseen
- lapsen minäkäsitys ja itsetunto
- lapsen perheen ja arjen kartoitus
- lapsen verkostot ja ihmissuhteet
- muutokset ja menetykset lapsen elämässä
- tunnetyöskentely ja kokemusten jakaminen
- tulevaisuus, lapsen toiveet ja voimavarat
- edistymisen mittaaminen ja havainnollistaminen

(Pesäpuu ry. 2004, verkkotiedote ”Lapsilähtöinen työskentely lastensuojelussa – menetelmiä ja välineitä”).

Vanhempien kuuleminen

Tavoite: Sijaishuoltopaikan valinta tehdään vanhempien kanssa yhteistyössä. Vanhempia kuullaan riittävästi ja heidän mielipiteensä huomioidaan paikasta päätettäessä.

Esitys: Sijaishuoltopaikan valinnassa kiinnitetään huomio erityisesti seuraaviin asioihin: - päätöksen pohjana on kaikki lasta koskeva oleellinen tieto, mikä edellyttää aktiivista tiedonkeruuta ja yhteydenpitoa kaikkiin asianosaisiin; perheeseen ja yhteistyökumppaneihin. Sijaishuoltopaikan arviointia tehdään mahdollisuuksien mukaan myös moniammatillisena yhteistyönä huomioiden lapsen erityiset hoidolliset ja kasvatukselliset tarpeet.

- arviointi- ja suunnitteluvaiheessa sosiaalityöntekijällä tulee olla riittävät tiedot sijaishuoltopaikasta. Asianosaisten kanssa selvitetään yhdessä, onko yksikkö sopiva vastaamaan lapsen tarpeisiin. Arvioinnissa kuullaan lasta ja hänen huoltajiaan ja heidän toivensa otetaan huomioon. Tarvittaessa kuullaan myös lapsen kasvun ja kehityksen asiantuntijoita.
- tutustumis- ja sopimisvaiheessa pyritään saavuttamaan yhteisymmärrys sekä luomaan perusta hyvälle yhteistyölle ja kaikkien osapuolten sitoutumiselle suunnitteilla olevaan sijoitukseen. Vaiheeseen kuuluvat mm. tunnetason valmistelu, tutustumiskäynnit ja sopimusten kirjoittaminen.
- tulovaiheen tavoitteena on, että lapsi kokee itsensä tervetulleeksi ja että lapsi sekä hänelle tärkeät ihmiset kokevat muuton turvalliseksi. Tähän päästään mm. varaamalla lapsen vastaanottaville henkilöille riittävästi aikaa olla lapsen kanssa ja käymällä sijoitukseen ja saapumiseen liittyviä asioita läpi lapsen iän ja kehitystason määrittämässä tahdissa.
- lapsen kiinnittymistä sijaishuoltopaikkaan edesauttaa ratkaisevasti se, miten vanhemmat suhtautuvat sijoitukseen. Mikäli vanhemmat hyväksyvät sijoituksen ja lapsella on "sisäinen lupa" lähteä uuteen kotiin tilanne on lapsen kannalta turvallinen. Samoin on tärkeää saada vanhemmat hyvin yhteistyöhön sijaishuollon kanssa niin, että lapsen saama hoidollinen ja kasvatuksellinen tuki on yhdensuuntaista. Nämä ovat sijoituksen valmisteluvaiheen suuria haasteita.
- sijoitusvaiheen työskentelyyn kuuluu myös sijoitusprosessin onnistumisen arviointi. Arviointitietoa hyödyntäen on tehtävä tarvittaessa muutoksia.

Laituri-projektin (www.lskl.fi →laituri) tuloksena on marraskuussa 2004 valmistunut valtakunnallinen **sijaishuollon laatuksiteeristö**, jonka avulla pyritään turvaamaan, että lapsi sijoitetaan heti aluksi oikeaan, hänen tarpeitaan vastaavaan paikkaan. Tämä edellyttää mm. sijoitusvaiheen arviointia, tiedon keruuta ja vanhempien sekä lapsen kuulemista ennen sijoitusta.

Tavoite: Vanhempia informoidaan ja tuetaan riittävästi huostaanotto-prosessin eri vaiheissa ja heillä on kokemus kuulluksi ja ymmärretyksi tulemisesta.

Esitys: Vanhemmat pidetään jatkuvasti tietoisina työskentelyprosessi etenemisestä, siihen liittyvistä vaihtoehtoista ja niiden seurauksista siten, että heillä on mahdollisuus tehdä valintoja ja vaikuttaa asioihin. Työskentely on läpinäkyvää.

Työskentelyn aikana varmistetaan, että vanhemmat ovat saaneet riittävän hyvin ilmaista kantansa ja tietonsa huostaanottoon vaikuttavista seikoista ja näkemyksensä lapsen tilanteesta. Lisäksi kiinnitetään erityisesti huomiota seuraaviin asioihin:

- vanhemmille on jäänyt tunne, että heidän kantansa on ymmärretty ja otettu huomioon.
- vanhemmat ovat saaneet mielestään riittävästi tietoa esitetyn huostaanoton syistä ja sen toteuttamisesta sekä omista oikeuksistaan ja velvollisuuksistaan.
- vanhemmat ovat tietoisia siitä, että heillä on oikeus käyttää asiamiestä/avustajaa.
- vanhemmilla on tieto ja ymmärrys siitä, miten huostaanotto-prosessi etenee.
- yhteistyössä laaditaan asiakastyön suunnitelma, johon kirjataan selkeästi, miten vanhempia tuetaan *huostaanoton jälkeen* ja miten arviointi toteutetaan.

Vanhempien kanssa on tärkeää keskustella siitä, miten he näkevät omat mahdollisuutensa lapsen tukemiseen ja käydä yhdessä läpi vanhempien tunteita liittyen sijoitukseen, lastensuojeluun ja mahdollisesti omiin sijoituskokemuksiin. Tärkeitä yhdessä käsiteltäviä kysymyksiä ovat myös seuraavat:

- Mitä vanhemmuus sijoituksen jälkeen tarkoittaa vanhempien mielestä?
- Miten voidaan yhdessä työskennellä niin, että lapsella on edelleen paikka perheessä ja yhteydenpito lapsen ja vanhempien välillä toimii?
- Miten vanhemmat voisivat puhua sijoituksesta lapsen kanssa? Mitä hyvää lapsen elämään voi seurata sijoituksesta? Mitä tukea vanhemmat odottavat saavansa omaan vanhemmuuteensa sijaishuollon aikana?

Yhteistyötahojen kuuleminen

Tavoite: Huostaanoton tarpeen arviointi, huostaanoton valmistelu ja sijaishuolto-paikan valinta tehdään moniammatillisena yhteistyönä, johon kukin taho osallistuu perustehtävänsä ja mahdollisuuksiensa mukaisesti.

Esitys: Huostaanoton tarpeen arviointi tehdään moniammatillisena yhteistyönä. Sosiaalityöntekijä kartoittaa perheen asioiden hoidossa mukana olevien tahojen näkemykset ja huostaanoton tarpeesta keskustellaan avoimesti siten, että perhe on tästä tietoinen ja voi osallistua keskusteluun. Sosiaalityöntekijällä on tarvittaessa oltava mahdollisuus saada tukea huostaanotossa moniammatilliselta arviointi- tai tukiryhmältä, jossa on edustettuna ainakin lapsi- ja nuoriso- sekä aikuispsykiatria ja päihdehuollon asiantuntemus. Tärkeää on ryhmän säännöllinen kokoontuminen ja jäsenten sitoutuminen ryhmän työskentelyyn, jotta turvataan asiantuntijuuden säilyminen.

Huostaanoton tarpeen arvioinnissa ja huostaanottoprosessissa sosiaalityöntekijä koordinoi yhteistyötä siten, että tieto kulkee eri tahojen välillä ja työskentely on yhdessä sovittujen tavoitteiden mukaista. Perhe pidetään kaikesta tietoisena. Viranomaisyhteistyö, sovitut vastuut ja arviointi on hyvä kirjata sosiaalityön suunnitelmaan.

Tavoite: Huostaanottoprosessissa sosiaalityöntekijöillä on käytettävänä riittävästi lastensuojeluun perehtynyttä psykologista ja lastenpsykiatrista asiantuntija-apua.

Esitys: Huolehditaan siitä, että kunnan sosiaalitoimessa on lastensuojelun sosiaalityöntekijöiden käytössä lastensuojelukysymyksiin ja -käytäntöihin perehtynyttä psykologista ja lastenpsykiatrista asiantuntija-apua. Apua tarvitaan paitsi huostaanoton tarpeen arvioinnissa myös huostaanoton valmistelussa ja siihen liittyvässä kriisityöskentelyssä. Tuki voi olla konsultatiivista tai myös yhdessä työskentelyä asiakkaan kanssa.

Asiantuntijoiden työnkuvana pitäisi olla kokonaan tai ainakin osittain psykologinen tai lastenpsykiatrinen työ lastensuojelun avohuollossa. Psykologeja ja lastenpsykiatreja työskentelee lähinnä perheneuvoloissa ja sijaishuollossa. Heitä tarvitaan myös lastensuojelun avohuoltoon.

3. KRIISITYÖSKENTELEN KEHITTÄMINEN

3.1 Vanhemmat kriisissä

Laakson & Saikun (1998) tutkimuksessa "Hyvä huostaanotto" haastateltiin huostaanotettujen lasten vanhempia (16) ja huostaanotettuja nuoria (8 nuorta). Vanhemmat kokivat, etteivät sosiaalityöntekijät ole valmiita ottamaan vastaan heidän vihan ja surun tunteita. Erityisesti vihan tunteiden vastaanottaminen ei heidän kokemuksensa mukaan ollut sallittua. Mikäli vanhemmat riehuvat tai ovat asiattomia, tulkitaan nämä reaktiot vanhempien asiattomaksi käytökseksi ja tasapainottomuudeksi. Vanhemmat olivat kokeneet, että heitä yritetään saada käyttäytymään sivistyneesti ja asiallisesti.

Haastatellut vanhemmat toivoivat lisää ammattilaisia huostaanoton jälkeiseen kriisityöhön esimerkiksi lähihoitajia tai koulutettuja ammattihenkilöitä. Ulkopuolisen ihmisen kanssa vanhemmat voisivat kerrata huostaanototapahtumia uudelleen ja uudelleen. Perheille toivottiin nimettävän tukihenkilö heti huostaanoton jälkeen. Tällainen voisi olla perheelle jo ennestään tuttu henkilö, johon vanhemmat luottavat.

Sosiaalityöntekijöille ja vanhemmille toivottiin järjestettävän koulutusta, jotta he oppisivat ottamaan vastaan vihaisten, surullisten ja lapsiaan ikävöivien vanhempien tunteita. "Sosiaalityöntekijöiden ja sijaisvanhempien tulisi kyetä ottamaan vastaan biologisten vanhempien vihantunteita eikä tulkita niitä vanhempien yhteistyökyvyttömyydeksi, vaaralliseksi aggressiivisuudeksi tai mielenterveyden häiriöksi." (Laakso & Saikku 1998)

Laakson & Saikun (1998) tutkimuksessa kaikki vanhemmat olivat kokeneet jääneensä yksin saamatta mahdollisuutta käydä läpi lapsen menetyksen herättämiä surun ja vihan tunteita. Tunteiden läpikäymättömyys ja tunneryöppyjen sallimattomuus viranomaistaholta tuntui vanhemmista kovalta paineelta.

SOS-Lapsikylä ry:n (2000) tekemän tutkimuksen mukaan lähes puolet tutkimuksessa mukana olleista vanhemmista oli jäänyt ilman minkäänlaista tukea tai apua, joko siksi, etteivät itse sitä halunneet tai eivät pyynnöistä huolimatta olleet saaneet. Tutkimuksessa mukana olleet vanhemmat odottivat tukea viranomaisilta. Vanhemmat toivoivat myös viranomaisesta kuuntelijaa, lohduttajaa ja konkreettisia tekoja.

Kunnissa ei juuri ole tarjolla huostaanotettujen lasten vanhemmille tarkoitettuja erityispalveluja, kuten keskusteluryhmiä tai kriisiapua. SOS-Lapsikylä ry:n tutkimuksen mukaan kaksi kolmasosaa kunnista ilmoitti, että lasten vanhemmille tarkoitetut tukimuodot ovat riittämättömät. Yli puolet kunnista ilmoitti tarjoavansa aktiivisesti omia palvelujaan kuten mielenterveystoimiston, perheneuvolan ja a-klinikan palveluja. Yli kolmasosassa tutkimuksessa mukana olleista kunnista ei tarjottu mitään apua vanhemmille.

Tutkimuksessa mukana olleiden sosiaalityöntekijöiden mielestä ongelma erityispalvelujen puutteen lisäksi on se, että harvat vanhemmat kykenevät ottamaan tarjotun avun vastaan. Sosiaalityöntekijät uskoivat vertaisryhmien ja kriisiterapian tukevan vanhempia parhaiten huostaanoton aiheuttamassa kriisissä. Tästä syystä näitä tukimuotoja tarvitaan lisää. Kunnat toivoivat apua mm. järjestöiltä keskusteluryhmien järjestämiseen. (Kujala 2003)

Kun lapsi otetaan huostaan, ensimmäinen reaktio yleensä on järkytys. Eletään sokkivaihetta: vanhempi ei ehkä pysty käsittämään, mitä on oikein tapahtunut. Ajatukset ovat vain lapsessa, ja on suuri huoli siitä, pidetäänkö lapsesta huolta ja pärjääkö hän. Tässä tilanteessa vanhempien vastaanottokyky, asioiden ymmärtäminen ja muistaminen on heikkoa, mitä ei aina riittävästi huomioida huostaanototyöskentelyssä. asioita on käytävä lävitse rauhallisesti ja ehkä useaan kertaan.

Jaatisen (1996) tutkielmassa kuvataan vanhempien huostaanoton jälkeistä tilaa sokkina; vanhempi hoitaa arkiaskareensa kuin unissakävelijä eikä reagoi normaalisti ympärillä tapahtuviin asioihin. Vanhemmilla ei ole yhtä ainoata kaavaa kriisin läpikäymiseen, vaan kukin vanhempi työstää lapsensa huostaanoton herättämät tunteet omalle persoonalleen tyypillisellä tavalla.

Käytännössä vanhemmat jäävät usein yksin huostaanoton jälkeen. Työskentely keskittyy lapseen. Amnemi Skerfvingin (1993) raportissa, joka koskee pitkäaikaisesti sijoitettujen lasten vanhempia, painotetaan huostaanoton aiheuttaman kriisin työstämisen tärkeyttä. Mikäli biologiset vanhemmat eivät saa mahdollisuutta käydä läpi lapsen menetyksen aiheuttamaa surua ja tuskaa, saattaa heidän olla mahdotonta jatkaa elämässä eteenpäin. Kokemus on osoittanut, että vaikka vanhemmat itse tiedostaisivat huostaanoton tarpeellisuuden, ei lapsen menetyksestä aiheutuvaa surua voida välttää. Tuki vanhemmille heti kriisin ja menetyksen alkuvaiheessa voi lyhentää lapsen ja huostaanoton aiheuttamaa suruaikaa ja helpottaa jatkotyöskentelyä perheen kanssa (Kähkönen 1991).

Varsinkin tahdon vastaisessa huostaanotossa sosiaalityöntekijöihin kohdistuu usein aggressiota ja vihamielisyyttä, jolloin asiakkaan tuki ja kriisin käsittely vaikeutuu. Valitettavan usein yhteys vanhempiin vähenee tai katkeaa kokonaan, jolloin he jäävät kriisissä ilman tukea. Kriisituki voitaisiin ainakin osaksi hoitaa muissa palveluissa tällaisessa tilanteessa ja ohjata perhe esimerkiksi perheneuvolaan, aikuispsykiatriaan tai perhetyön palveluihin.

Kriisityön tavoitteena on tukea perhettä selviytymään huostaanoton aiheuttaman menetyksen yli. Auttajan tehtäviin kuuluu olla käytettävissä, neuvoa, tukea, tiedottaa ja antaa käytännön apua. On hyvä muistaa, että ihminen on hyvä asiantuntija itseään koskevissa asioissa ja häntä on kannustettava hyödyntämään omia tuntemuksiaan ja vaistojaan siinä, mitkä ovat parhaat selviytymiskeinot ja millaista tukea tarvitaan. Tunteiden tunnistaminen, ymmärtäminen ja purkaminen sekä ymmärrys kriisin vaiheista ovat tie selviytymiseen. On kohdattava kriisitilanne ja siihen liittyvät tunteet, käytävä niiden läpi ja tässä ihminen tarvitsee muiden tukea.

Juuttuminen johonkin kriisin vaiheeseen tai totuuden kieltäminen voivat johtaa katkeruuteen ja vihaan, mikä saattaa esimerkiksi kanavoitua syytöksinä viranomaistoimintaa kohtaan ja johtaa vuosikausien oikeustaisteluihin. Psykologisessa mielessä epäoikeudenmukaisuuden kokemus, jota ei pystytä työstämään edes jossain määrin hyväksynnäksi, herättää vihaa ja katkeruutta. Viha ja katkeruus tietyllä tavalla tuhoaa ihmistä sisältäpäin aiheuttaen vakavia vaurioita ihmisen persoonallisuuteen elämään. (Saari 2000) Tällaisessa tilanteessa vanhempien hyväksyntä lapsen kiinnittymiselle sijaishuoltopaikkaan puuttuu ja lapsi kokee, ettei hänellä ole sisäistä lupaa aloittaa elämää uudessa kodissa.

Jos vanhemmilta puuttuu käsitys oman vanhemmuutensa merkityksestä lapsen kannalta ja tieto normaaleista kriisireaktioista, on vanhemman vaikeaa tai lähes ylivoimaista toimia etävanhempana tyydyttävällä tavalla. Monet vanhemmat saattavat luopua yhteydenpidosta lapsiin ajatellen, etteivät he kuitenkaan pysty vanhemmuuteen ja ettei sillä lapsen kannalta ole merkitystä - parempi vain, kun pysyttelevät poissa lapsen elämästä. Tämä on suuri väärinkäsitys ja virhe, koska oma äiti ja isä ovat lapselle aina korvaamattoman tärkeitä. Pahinta lapsen kannalta on joutua vanhempiensa hylkäämäksi, vaikka se tapahtuisikin vanhempien taholta hyvässä tarkoituksessa. (Kujala 2003)

Oikea-aikaisella ja riittävällä kriisi-interventiolla on suuri merkitys sijoituksen onnistumisen kannalta. Tavoitteena on estää yksilötason psykopatologinen kehitys sekä motivoida jatkohoitoon tapauksissa, joissa kriisiapu ei ole arvion mukaan riittävä väliintulo. (Nyqvist 2004) Sosiaalityöntekijän ei tarvitse selviytyä tästä yksin; palveluohjauksella ja verkostotyöllä etsitään voimavarojen yhdistelmiä perheen tueksi.

Kehittämistyön haasteena on, miten lisätään sosiaalityöntekijöiden kriisityövalmiuksia ja järjestetään heille riittävä tuki tässä tunteita kuormittavassa ja jaksamista vaativassa työtilanteessa. Hyvät kriisityötaidot tarkoittavat kriisityön viitekehysten omaksumista ja jäsentynyttä käsitystä siitä, mitä yksilöille ja perheille kriisissä tapahtuu ja millä menetelmillä heitä voidaan auttaa sekä kykyä soveltaa näitä menetelmiä.

3.2 Lapsi kriisissä

Traumaattisten tapahtumien osalta aikuiset aliarvioivat lapsia oikeastaan kaikissa suhteissa. Erityisesti aikuiset vähättelevät lasten kykyä huomata ja havaita tapahtumia.

* *Lapset eivät huomaa mitään.*

Usein vanhemmat ajattelevat, etteivät lapset huomaa perheessä tapahtuneen mitään erityistä. Tästä on hyvä esimerkki tutkimus, jonka mukaan vanhemmat uskovat, että lapset eivät kuule heidän yöllisiä riitojaan ja siksi niitä ei tarvitse lasten kanssa käsitellä. Lapset yleensä huomaavat kaiken, mutta salaavat vanhemmilta tietonsa.

* *Lapsille ei tarvitse kertoa koko totuutta.*

Samaa alkuperää on ajatus, että lapsilta voidaan salata vaikeita, traumaattisia tapahtumia tai että heille riittää vain osatotuus. Lapset ovat tässäkin suhteessa paljon huomiokykyisempiä kuin aikuiset luulevat.

* *Lapsi tajuaa traumaattiset tapahtumat vain pinnallisesti ja unohtaa ne helposti.*

Lapsia myös aliarvioidaan heidän kyvyssään tajuta traumaattisia tapahtumia. Se, ettei lapsi niistä puhu, ei tarkoita, etteivätkö ne olisi hänen mielessään. Aikuiset ajattelevat usein, että kun lapsi ei asiasta puhu, hän ei myöskään muista tapahtumaa.

* *Lapsia aliarvioidaan myös heidän kyvyssään käsitellä järkyttäviä tapahtumia.*

Kriisityötä tekevät hämmästyvät jatkuvasti lasten uskomatonta kykyä työstää vaikeita ja järkyttäviä kokemuksia.

* *Lasten toipumiskykyä traumaattisista kokemuksista aliarvioidaan.*

Jos lapsille tarjotaan optimaaliset mahdollisuudet traumaattisen kokemuksen käsittelyyn, he toipuvat siitä nopeammin ja paremmin kuin aikuiset.

Suuri ongelma lasten traumaattisten kokemusten käsittelylle muodostuu siitä, että heidän käsittelykykynsä on riippuvainen aikuisten kyvystä käsitellä lasten kokemuksia heidän kanssaan. Kun aikuiset melkein järjestelmällisesti aliarvioivat lasta joka suhteessa traumaattisten kokemusten osalta, he eivät myöskään pysty tarjoamaan tuota optimaalista mahdollisuutta kokemusten käsittelyyn. (Saari 2000, 249–250)

Lasten käyttäytymispiirteistä kriisitilanteessa

Saaren (2000) mukaan lapsen kehitysvaihe vaikuttaa siihen, miten hän traumaattisen tapahtuman kokee. Lasten ajattelulle on tyypillistä:

* Lyhytjänteisyys

Lapsi ei pysty kovin kauan keskittymään samaan asiaan. Tästä syystä lapset eivät myöskään reagoi yhtä jatkoisesti traumaattiseen tapahtumaan. Tämä ei tarkoita sitä, että lapsen suru esimerkiksi olisi ohi. Se palaa taas uudelleen jossain vaiheessa mennäkseen suhteellisen pian taas ohi.

* Konkreettisuus

Lapset ajattelevat konkreettisesti myös traumaattisista tapahtumista. Heitä kiinnostavat konkreettiset asiat. Jos lasten isä kuolee, lapsia saattaa esimerkiksi kiinnostaa, mistä kohtaa hän meni rikki, miltä hän näyttää ja missä hän nyt on.

* Lapset hahmottavat maailmaa ja ajattelevat minäkeskeisesti, egosentrisesti

Lapselle hän itse on koko maailman keskipiste. Usein lapsi löytää selitykset elämän tapahtumille siitä, mitä hän on tehnyt tai ajatellut. Siksi lapset usein kärsivät syyllisyydentunnoista traumaattisten tapahtumien yhteydessä. Ne tuntuvat aikuisista usein mielettömiltä, ja siksi aikuiset eivät kuuntele lasta vaan vähättelevät sitä, mitä hän sanoo. Lapselle asia saattaa aiheuttaa sietämätöntä oloa.

Sitä mukaa kuin lapsen merkitysmaailma laajenee, alkavat traumaattisten tapahtumien piirteet muistuttaa yhä enemmän aikuisten kokemuksia. Lapset tarvitsevat turvallisuutta. Siksi lapsen turvallisuuden tarve on järkyttävän tapahtuman jälkeen usein ylikorostunut, mikä näkyy lapsen käyttäytymisessä.

Lasten kyky käsitellä traumaattisia kokemuksia on siis paljolti riippuvainen heidän lähellään olevien aikuisten kyvystä auttaa kokemuksen käsittelemisessä. Traumaattisen tapahtuman tyypillinen pitkäaikaisvaikutus lapsiin on, että lapsi taantuu aikaisempien kehitysvaiheiden tasolle. Lapsi saattaa menettää jo osaamiaan kykyjä millä alueella tahansa. Hän saattaa ruveta jälleen kastelemaan alleen, puhekyky saattaa taantua tai motoriset kyvyt heiketä.

Järkyttävän kokemuksen kokeneet lapset ovat levottomia ja heidän on vaikea keskittyä. Tästä syystä lasten koulumenestys usein kärsii. Lapsilla voi olla myös somaattisia vaivoja. Päänsärky, vatsavaivat ja lihassäryt ovat tyypillisiä lasten pitkäaikaisvaivoja traumaattisten kokemusten jälkeen. Myös ruokahalu saattaa vaihdella ja ruumiillinen kehitys hidastua. (Saari 2000, 252–262)

Lapsen sopeutumista huostaanottoon auttaa, kun huolehditaan lapsen erokriisin hoitamisesta, lapsen ja vanhemman välisen yhteyden säilyttämisestä ja lapsen säästämistä aikuisten välisiltä ristiriidoilta. Lapsen on saatava vastaus tärkeisiin kysymyksiinsä. ”Miksi minut annettiin pois ja kuka halusi, että minut annettiin pois?” Lapselle on äärimmäisen tärkeää saada:

- varmuus siitä, että vanhemmat eivät ole hylänneet häntä
- varmuus siitä, ettei erottaminen vanhemmista johdu hänestä
- varmuus oikeudesta säilyttää yhteys vanhempiin
- varmuus siitä, että vanhemmat selviytyvät ja saavat apua
- oikeus olla kiintynyt omiin vanhempiinsa ja sijaisvanhempiinsa

Lapsesta luopumaan joutuneen vanhemman voi olla vaikea omasta kriisitilanteestaan johtuvan voimattomuuden, syyllisyyden ja häpeän tunteidensa vuoksi pitää yhteyttä lapseen. Lapsen kriisireaktioita voi olla myös vaikea kohdata. Lapsi saattaa käyttäytyä hyvin takertuvasti, uhmakkaasti tai vetäytyvästi suhteessa vanhempansa riippuen iästä ja kriisin vaiheesta. (Kujala 2003)

Kriisin työstäminen lapsen kanssa vaatii sosiaalityöntekijältä paitsi kriisityön osaamista myös tietoa lapsen kehityksestä ja eri ikäkausiin liittyvistä käyttäytymispiirteistä. Huostaanottokriisissä lapsi jää usein liian vähälle huomiolle. Lapsen valmistaminen sijoitukseen on alue, jossa tarvitaan kehittämistä ja yhteistyötä; useimmiten lastenpsykiatrian yksiköiden tai perheneuvoloiden kanssa.

3.3 Esitykset huostaanottoon liittyvän kriisityöskentelyn kehittämiseksi

Tavoite: Huostaanotossa perhe saa riittävän ja oikea-aikaisen kriisiavun. Sosiaalityöntekijöillä on valmiudet kohdata kriisissä oleva ihminen.

Esitys: Kriisityötaitojen hankkiminen ja ylläpito edellyttää koulutusta konsultaatiota ja työnohjausta, joiden järjestymisestä työyhteisössä on tärkeää huolehtia. Sosiaalityöntekijöille tulee olla tarjolla koulutusta, joka lisää ammatillista ymmärrystä kriiseistä, kriisin olemuksesta ja ihmisten käyttäytymisestä kriisin eri vaiheissa. Työyhteisössä jotkut työntekijät voivat kouluttautua erityisesti kriisityöskentelyyn ja ottaa enemmän vastuuta työskentelystä tältä alueelta. Myös kriisityötä tekevän työntekijän tukeminen työyhteisössä on alue, johon tarvitaan koulutusta.

Perheen tukeminen edellyttää tietoa kriisin vaiheista, kriisin vaikutuksista ja ilmenemismuodoista. On kyettävä ottamaan vastaan asiakkaiden vaikeitakin tunnepurkauksia kuten vihaa ja aggressiota, jotka usein kanavoituvat huostaanottoa työstäviin sosiaalityöntekijöihin. Aina perheen tukeminen lastensuojelusta ei ole mahdollista esimerkiksi huostaanottoon liittyvien ristiriitojen vuoksi. Työntekijällä on tällöin oltava tietoa muista kriisipalveluista, joihin hän osaa asiakkaan tarvittaessa ohjata. Palveluja on myös oltava saatavilla kriisin akuuttivaiheessa ilman pitkiä odotusaikoja.

Lastensuojelun laatutyöhön sisältyvänä kannattaa selvittää, mitä palveluja on saatavilla kunnassa huostaanottokriisissä olevalle perheelle ja miten näitä palveluja on tarpeen kehittää.

Erityisesti on kiinnitettävä huomiota lapseen, jota aikuiset helposti aliarvioivat traumaattisten tapahtumien yhteydessä. Lapsen ikä ja kehitysvaihe vaikuttavat siihen, miten hän traumaattisen tapahtuman kokee. Traumatisoituneen lapsen kanssa työskentely edellyttää useimmiten yhteistyötä lasten- ja nuorisopsykiatrian yksiköiden sekä perheneuvolan kanssa.

Hyviä kokemuksia on saatu huostaanoton kokeneiden vanhempien ja lasten vertaistukiryhmistä. Alueellisesti kannattaa tutkia mahdollisuutta vertaistukiryhmien järjestämiseen yhdessä sosiaalitoimen, järjestöjen ja vanhempien kanssa. Lastensuojelu voi tässä olla aloitteentekijän ja toiminnan koordinoijan roolissa. Toiminta vaatii käynnistyäkseen ja säilyäkseen paitsi yhteistyötä myös taloudellista tukea kunnalta.

4. ERITYISOSAAMISEN VAHVISTAMINEN HUOSTAANOTOSSA

4.1 Mitä on erityisosaaminen huostaanotossa?

Huostaanotto-prosessissa sosiaalityöntekijältä vaaditaan monipuolista osaamista. Lastensuojelun sosiaalityöntekijän on hallittava lapsen ja perheen sosiaalisen, psyykkisen ja fyysisen kehityksen perusteet, tiedettävä yleiset ja erityiset lapsen ja perheen palvelut sekä huomioitava kulttuuristen, etnisten ja ympäristöolosuhteiden vaikutukset lapsen kehityksessä. Työntekijän on kyettävä arvioimaan lapsen terveyttä ja kehitystä vaarantavia tekijöitä, lapsen etua ja tulevia kasvuolosuhteita, jotta päätöksenteko lapsen asiassa on mahdollista. Lastensuojelutyö edellyttää lisäksi taitoa soveltaa lainsäädäntöä ja kykyä toimia sosiaalilautakunnan edustajana hallinto-oikeuden suullisissa käsittelyissä. (Mäkeläinen 2003)

Päivi Sinkon (2005) mukaan huostaanotossa tarvitaan erityistä osaamista seuraavilla alueilla:

Juridinen osaaminen edellyttää lapsilainsäädännön tuntemusta. On tunnettava paitsi lakitekstejä sinällään myös niiden taustatöitä ja oikeuskäytäntöä sekä oikeusperiaatteiden ja lainsäädännön työle asettamia ehtoja. Kansainväliset ihmisoikeussopimukset ja niiden velvoitteet vaikuttavat lastensuojelun sosiaalityöhön. Sosiaalityöntekijällä on oltava oikeusturvaosaamista; työssä on huomioitava ihmis- ja perusoikeuslähtöisyys ja työntekijältä vaaditaan oikeudellista ymmärrystä ("legal literacy"). Dokumentoinnin on täytettävä juridiikan asettamat vaatimukset: faktat ja juridisesti relevantit tosiseikat on pidettävä erillään havainnoista ja tulkinnoista. Tahdon vastaisessa huostaanotossa sosiaalityöntekijän on hallittava asian suullinen käsittely ja kyettävä puolustamaan omaa tietoa ja näkemystä.

Eettinen osaaminen tarkoittaa uskallusta tehdä huostaanotto silloin, kun se on tarpeen. Huostaanotto, tahdon vastaisenakin ja laillinen vallankäyttö on hyväksyttävä lastensuojelun sosiaalityöhön kuuluvina; lastensuojelu ei voi olla pelkkää tukea eikä kontrollia pidä nähdä pelkästään negatiivisena. Osoittamalla kunnioitusta ja arvostusta asiakkaalle vaikeassa ja kontrollia sisältävässä tilanteessa yhteistyö saattaa edelleen jatkua hyvänä.

Tunneosaaminen on välttämätöntä oman jaksamisen kannalta työssä, jossa tunnekuormitus on jatkuvaa ja ajoittain hyvinkin suurta; miten sietää turhaumia ja pettymyksiä ja ottaa vastaan asiakkaiden vaikeita tunteita? Miten jaksaa läpi vastentahtoisen huostaanoton työprosessin? Miten olla riittävän sensitiivinen kaikkien asianosaisten kokemuksille menemättä liikaa mukaan tai olematta liian etäinen?

Menetelmällinen osaaminen edellyttää sosiaalityöntekijältä monenlaisia taitoja. Vanhempien ja eri-ikäisten lasten kanssa työskenneltäessä on osattava valita tilanteen vaatimat menetelmät esim. kuinka osata puhua ja selittää vanhemmille niin, että he ymmärtävät? Miten työskennellä eri kehitystasolla olevien lasten kanssa, joilla kullakin on vielä omia erityistarpeita. Yhteistyöosaaminen vaatii verkostotyön menetelmien hallintaa.

Aulikki Kananojan (1998) mukaan sosiaalityöammatti on moniulotteinen. Lastensuojelutyössä on oltava riittävää ymmärrystä lapsuudesta. Tämä on sosiaalityön tiedollinen ulottuvuus. Sosiaalityötä tehdään tunteiden kentällä. Rationaaliset keinot eivät useinkaan riitä. Myös lapsi ilmaisee itseään ei-verbaalisesti. Sosiaalityöntekijän on oltava sensitiivinen ja pystyttävä eläytymään kaikkien asianosaisten kokemuksiin. Samalla on kuitenkin varottava, etteivät omat kokemukset sekoitu asian käsittelyyn. Kyse on sosiaalityön eläytymisulottuvuudesta tai tunneulottuvuudesta. Sosiaalityö ei koskaan voi olla arvovapaa-ammatti: sillä on moraalinen ulottuvuus. Sosiaalityön perimmäinen lähtö-

kohta on heikkojen auttamisessa ja heidän voimiensa vahvistamisessa. Sosiaalityöntekijän on siis asetettava lapsen edun puolustajaksi. Asiakkaiden oikeusturvasta ei voi tinkiä. Juridinen ulottuvuus merkitsee ristiriitoja sosiaalityölle. Suoritetuille toimenpiteille pitäisi aina löytyä näyttöön perustuva syy. Toisin sanoen juridisesti vaaditaan, että lapselle annetaan syntynyt vaurio, jotta olisi näyttöä. Luonnollisesti sosiaalityötä pyritään kuitenkin tekemään siten, ettei vaurioita synny. Sosiaalityön pulmakysymys onkin, kuinka pitkään on odotettava, että riittävä näyttö saadaan? Siksi työn dokumentointi ja tehtyjen toimenpiteiden kirjaaminen on erityisen tärkeää.

Sosiaalityön osaamisulottuvuus muodostuu useasta eri elementistä: ihmissuhde- tai vuorovaikutuselementti, arviointielementti, interventioelementti, yhteistyöelementti, dokumentoinnin ja kirjallisen kommunikaation elementti sekä vaikutusten seurannan ja työstä oppimisen elementti. Työn dokumentoinnilla ja kirjallisella kommunikaatiolla on pyrittävä siihen, että kaikki osapuolet ymmärtävät toisiaan. On siis vältettävä hämää, epäselkeitä ilmaisuja. Sosiaalityössä tarvitaan myös lapsen ikäkauden suurempaa huomioimista. Eri-ikäisten lasten tarpeet ja kokemukset ovat erilaiset. Näistä lähtien lapsen oma osuus on huomioitava lastensuojeluprosessissa. (Kananaja 1998)

4.2 Ongelmia ja kehittämistarpeita

Koulutusta tarvitaan

Lastensuojelussa on myös olennaisen tärkeää, että sosiaalityöntekijä saa riittävän tuen ja asiantuntevan ohjauksen esimieheltään. Erityisesti tuen merkitys korostuu huostaanotto-prosessissa, jossa sosiaalityöntekijään kohdistuu samanaikaisesti monenlaisia vaatimuksia ja prosessia on kyettävä viemään eteenpäin perhe, yhteistyökumppanit ja hallinnollinen järjestelmä sekä laki huomioiden.

Lastensuojelussa esimieheltä odotetaan hyvää asiantuntijuutta. Mäkeläisen (2003) Helsingin tarpeisiin tekemässä selvityksessä lastensuojelun johtavien sosiaalityöntekijöiden tärkeitä osaamisalueita ovat mm:

- oman työryhmän ohjaaminen, uusien työntekijöiden perehdytys ja työtehtävien tasapuolinen kohdentaminen
- hallinto-oikeudessa esiintyminen ja juridisen konsultaation varmistaminen
- johtamis- ja vuorovaikutustaitojen hankkiminen
- osaamisen vahvistaminen sijoitusprosessissa

Johtavien sosiaalityöntekijöiden työ määrä ei saa olla liian suuri ja selvityksessä esitetäänkin kohtuulliseksi alaisten määräksi viittä sosiaalityöntekijää. (Mäkeläinen 2003) *Lastensuojelun johtamistehtävissä olevilla on oltava paitsi riittävä johtamiskoulutus myös koulutus hankittuna lastensuojelun sosiaalityöhön (erikoistumiskoulutusta)*. Kansallisen sosiaalisen kehittämissuorituksen loppuraportissa Heikkilä et.al (2003) toteavatkin: "Kasvaneiden työpaikoiden keskellä tulisi työhyvinvoinnin ylläpitämiseen kiinnittää entistä enemmän huomiota. Tämä edellyttää mm. keskijohdon johtamismenetelmien kehittämistä ja vahvistamista".

Lastensuojelun sosiaalityössä toimivilla ei useinkaan ole riittävästi erikoistumiskoulutusta lastensuojeluun. Peruskoulutuksessa hankitut tiedot eivät riitä. Lastensuojelun osaamista tulisi painottaa sosiaalityöntekijöiden perus- ja täydennyskoulutusohjelmissa. Lastensuojelun kehittämisessä erityistä huomiota vaativana asiana on mm. huostaanoton valmistelussa tarvittava osaaminen.

Täydennyskoulutuksen toteuttamiseksi tulee luoda alueellisista toimijoista täydennyskoulutusverkosto ja suunnitella tarpeen mukaisesti systemaattiset täydennyskoulutusohjelmat eri tehtäväalueille yhteistyössä yliopistojen, ammattikorkeakoulujen, toisen asteen oppilaitosten, järjestöjen sekä sosiaalialan osaamiskeskusten kanssa, viimeksi mainittujen toimiessa koordinaattoreina.

Sosiaalialan tulevaisuuden turvaamiseksi annetussa valtioneuvoston periaatepäätöksessä todetaan, että sosiaalialan henkilöstön täydennyskoulutus lakisääteistetään ja toteutetaan asteittain siten, että henkilöstöllä on tehtävien luonteesta ja laadusta riippuen oikeus noin 3-10 päivään kestäväan vuotuisen täydennyskoulutukseen. Alan johdon koulutus suunnitellaan ja toteutetaan yhteistyössä terveysalan johdon koulutuksen kanssa. Kunnat voivat päättää täydennyskoulutuksen toteuttamistavasta. Täydennyskoulutus voidaan toteuttaa sekä yksilöllisenä, että ammattiryhmä- tai työpaikkakohtaisena koulutuksena. Se voidaan järjestää myös alueellisena tai seudullisena yhteistyönä.

Henkilöstön kehittäminen edellyttää systemaattista ja pitkäjänteistä työpaikalla tapahtuvaa prosessimaista koulutusta että sen ulkopuolella tapahtuvaa täydennyskoulutusta, jotka kytketään tukemaan yksiköiden henkilöstön yhdessä johdon kanssa asettamia taloudellisia, toiminnallisia ja laadullisia tavoitteita. Kaikkien ammattiryhmien täydennyskoulutukseen tulee kuulua työyhteisössä tapahtuvaa työyhteisön kehittämiseen kuuluvaa ammattiryhmien keskinäistä yhteistyötä edesauttavaa koulutusta. (Heikkilä et.al 2003, 4-5)

Moniammatillinen yhteistyö edellyttää työntekijältä erityistä yhteistyöosaamista, jota voidaan vahvistaa moniammatillisen koulutuksen kautta. Moniammatillinen koulutus toteutuu jo nykyisellään sosiaali- ja terveysalan koulutusyhteistyönä, mutta esimerkiksi sosiaalityöntekijöiden ja sosionomien (AMK) yhteistyötä voitaisiin edistää jo opiskeluvaiheessa ammattikorkeakoulujen ja yliopistojen yhteistyötä tiivistämällä. Esimerkiksi huostaanoton valmistelussa voidaan tarpeen mukaan käyttää hyödyksi myös sosiaaliohjaajan ammattitaitoa ja osaamista.

Pia Mäkeläisen tekemässä Helsingin kaupungin sosiaaliviraston selvityksessä (2003:8) "Kohti lastensuojelun vaikuttavaa ja jäsentynyttä työotetta" esitetään lastensuojelun sosiaalityöntekijöiden koulutuksellisen urasuunnittelu-järjestelmän kehittämistä. Ideana on, että työntekijät voisivat koulutuksen avulla erikoistua joihinkin lastensuojelutyön alueisiin.

Uralinjoja voisivat olla esimerkiksi:

- * johtamisen ja hallinnollisen osaamisen linja (sisältäisi johtamiskoulutusta, osaamisen johtamista, työnohjaustaitoja jne.)
- * tutkivan työotteen linja (esim. sosiaalityöntekijöille jatkomahdollisuus ammatillisiin lisensiaattiotopintoihin tai sijoittuminen määrääjäksi tutkija-sosiaalityöntekijäksi)
- * asiantuntijan linja esim. erikoistuminen ammattikorkeakoulujen erikoistumisohjelmissa, pitkissä ulkopuolisissa täydennyskoulutuksissa tai erikoistumisohjelmissa tai soveltuvilla kursseilla (kombinaatiot).

Selvityksessä esitetään, että sosiaalivirasto sitoutuisi järjestämään jokaiselle lastensuojelun sosiaalityöntekijälle yhden pitkäaikaisen asiakastyön menetelmäkoulutuksen, jonka avulla työntekijä hallitsisi asiakastyön työskentelyn asiantuntijatasoisesti. Työyhteisössä olisi näin monipuolisesti erilaista osaamista, jota voitaisiin hyödyntää perehdytyksessä, parityöskentelyssä, mentoroinnissa, konsultaatioissa yms. Linjahierarkiassa etenevän urajärjestelmän rinnalla olisi myös koulutusurallaan perustuva järjestelmä. Esimiehen kanssa käytävissä kehityskeskusteluissa työntekijä voisi laatia oman kehityssuunnitelmansa valitsemallaan koulutusuralla. Koulutusuran suunnittelussa kannattaa hyödyntää osaamiskartoitusta. Samalla voidaan kartoittaa koko työryhmän osaamisen vahvuudet ja koulutustarpeet. Tästä on hyötyä pohdittaessa, miten yksittäinen työntekijä voi saada työryhmältään tukea esimerkiksi vaativassa huostaanotto-prosessissa. Pienemmissä kunnissa lastensuojelun sosiaalityötä tekevät voivat muodostaa työryhmiä alueelliselta pohjalta.

Huostaanotossa vaadittavan erityisosaamisen turvaamiseksi sosiaalityöntekijät tarvitsevat erikoistumiskoulutusta lastensuojeluun, jonka pitäisi sisältyä jo sosiaalityön perusopintoihin. Ammatissa toimiville on järjestettävä riittävä täydennyskoulutus.

Kokemukseen pohjautuvaa osaamista vähän

Sariolan (1999) tutkimuksessa *"Muuttuva avohuolto. Lastensuojelun avohuollon työntekijöiden käsitteitä alansa tilasta ja kehitystrendeistä 1990-luvulla"* ilmeni, että tärkeitä kehityssuuntia olivat toistuvasti vastauksissa esiintyneet verkostoituminen ja moniammatillinen yhteistyö, kotipalvelun työmuotojen kehittäminen ja tukihenkilö- ja tukiperhetoiminta.

Sariolan tutkimuksessa **verkostotyö** todetaan voitavan tulkita lastensuojelun pyrkimykseksi vastata työn vaatimukseen tiukkenevien edellytysten vallitessa. Valtaosa Sariolan kyselyyn vastanneista sosiaalityöntekijöistä oli valmistellut vain muutaman huostaanoton. Kaiken kaikkiaan n. 51 % oli valmistellut huostaanottoja ja enemmän kuin kaksi huostaanottoa oli valmistellut vain noin 20 prosenttia 116 vastaajasta. Iso osa lastensuojelun sosiaalityöntekijöistä ei siis ollut valmistellut yhtään huostaanottoa. Vastajat olivat satunnaisesti valittu 70:stä eri kunnasta.

Sariolan tutkimuksesta voidaan päätellä, että kokemukseen perustuvaa osaamista huostaanotosta on suhteellisen harvoilla sosiaalityöntekijöillä. *Osaaminen huostaanotto-työskentelyssä edellyttää kokemuksellista oppimista ja työntekijällä, jolla ei tällaista kokemusta ole, on oltava kokenut työpari tai ainakin käytettävissä konsultti, vertaistukea tai muu tukiryhmä.*

Vertaistuki

Vertaistuki on kollegoiden toisilleen antamaa apua ja tukea. Tavallisin ja käytetyin tapa vertaistuen saamiseksi on soittaa tutulle työntekijälle ja kysyä häneltä neuvoa. Toinen melko yleinen tapa on keskustella asioista vertaistukiryhmässä, joka voi olla ammattikunnan ryhmä tai moniammatillinen tiimi. Vertaistukiryhmälle tyypillisiä piirteitä ovat säännöllinen kokoontuminen, mahdollisuus ottaa keskustelussa esille mitä tahansa työhön liittyviä asioita, arvioida omaa työtään, purkaa työssä ilmenneitä paineita ja etsiä kollegoiden kanssa ratkaisuja vaikeisiin asiakastapauksiin. Ryhmän kokoontuessa tarpeeksi usein sen jäsenten keskinäinen tuttuus ja luottamus toisiin vahvistuu. Säännölliset, hyvin valmistellut ryhmätapaamiset vahvistavat verkostoitumista ja lisäävät sen jäsenten ammatillista tietoutta ja valmiutta. Ne myös antavat rohkeutta yhteyden ottamiseen neuvojen kysymiseen, mikäli ryhmätapaamisten välillä tulee eteen vaikeita asioita. Vertaistuki on vastavuoroisuuteen perustuvaa koetellun kokemustiedon vaihtamista, jossa ei ratkaise raha vaan auttamishalu ja solidaarisuus.

Konsultaatio

Vaikka kunnissa peruspalvelutasolla osataan hoitaa todella vaikeita ja moniulotteisia asiakastapauksia, tulee huostaanotossa välillä eteen niitäkin tapauksia, jotka eivät hoidu omin voimin eivätkä edes vertaistuen avulla. Tällöin tarvitaan erityistason asiantuntemusta, jota saa kaupungeissa ja suuremmissa kunnissa sijaitsevista erityispalvelupisteistä. Konsultti voi toimia asiantuntijan tai prosessikonsultin roolissa. Joskus hän voi olla myös kouluttajana käyttäessään koulutuksellisia keinoja jonkin tietyn ongelman selkiyttämiseen. Joissakin harvoissa tapauksissa edustaminen voi olla mahdollista. Alansa asiantuntijana toimiessaan hän antaa neuvoja, joiden totuuden sisältö voi olla absoluuttinen tai suhteellinen. Mahdollista huostaanottoa harkitessa asiantuntijan neuvo voi olla suhteellinen, asia-, lapsi- ja perhekohtaisista tekijöistä riippuvainen. Mutta, kun huostaanottoon ryhtymisestä on päätetty, asiantuntijan neuvot ovat absoluuttisia -se on tehtävä tiettyjä lakipykälä noudattaen.

Ammattityön sisällöllisestä konsultoinnista puhuttaessa asiantuntijakonsultaatio on yksittäistapah-tuma, asiantuntijan kannanotto johonkin tiettyyn, rajattuun kysymykseen. Konsultointi on tällöin nopea, vähäistä kanssakäymistä vaativa ja sitä annetaan tiettyyn pulmatilanteeseen. Konsultti toimii asiantuntijan roolissa. Silloin, kun asiantuntijanäkemykseen sisältyy selvitystyötä, läsnäoloa tai asioiden yhdessä läpikäyntiä tulee konsultointikuvioon mukaan opettajan ja valmentajan roolin elementtejä. Tällöin myös asioiden suhteellisuus ja kanssakäyminen painottuvat enemmän kuin pelkässä asiantuntijan roolissa. Asiantuntijatiedon antaminen ei välttämättä hoidu nopealla vastauksella, vaan siihen tarvitaan mm. asiakirjoihin paneutumista, työparina toimimista, asiakastilanteen arviointia tai työnohjauksellisen tuen antamista. Käytännön esimerkkinä tästä on Keski-Suomessa (www.koske.fi) toimiva erityissosiaalityöntekijä, joka antaa maakunnan alueella tukea ja konsultaatiota pienten kuntien sosiaalityöntekijöille huostaanottoprosessissa.

Kuntien keskeinen haaste lastensuojelun sosiaalityön toteuttamisessa on turvata sosiaalityöntekijöidensä jaksaminen ja osaaminen sekä työn jatkuvuus ja suunnitelmallisuus. Tässä voi tueksi tulla ylikunnallisten palvelujen käyttö, esimerkiksi kiertävän erityissosiaalityöntekijän palvelujen ostamisen muodossa.

Huostaanottoon liittyvää erityisosaamista on tarpeen vahvistaa maakunnallisilla ja valtakunnallisilla konsultaatiorenkailuilla, joiden avulla tukea ja asiantuntemusta sosiaalityöntekijöille välitetään myös tietoteknologiaa ja verkkotietoa hyödyntäen. Konsultaation toteuttamistapoja voivat olla esimerkiksi puhelin, sähköposti, nettitapaaminen, videoneuvottelut verkkokonsultointi ja henkilökohtaiset tapaamiset ja työparityöskentely ja erilaiset asiantuntija- ja konsultaatiopankit. Erityisesti juridiseen konsultointiin huostaanottotilanteissa on ilmennyt kasvavaa tarvetta.

Mallintaminen

Lastensuojelutyön työprosessien mallintaminen on hyvä keino kehittää huostaanottoon ja sijoitusprosessiin liittyvää osaamista sekä paikallisesti että valtakunnallisesti.

Esimerkiksi Pelastakaa Lapset - järjestö vahvistaa konsultaatiohankkeessaan erityisosaamista huostaanotossa *mallintamalla niitä sijoitustilanteiden arviointiin liittyviä prosesseja, joita konsultaation kautta tulee esiin*. Tarkoituksena on kehittää työvälineitä, joita näissä tilanteissa voidaan käyttää. Huostaanoton ja sijoitustilanteiden arvioinnissa hyödynnetään ja edistetään olemassa olevien lapsilähtöisten työmenetelmien käyttöönottoa. Tavoitteena on tehdä näkyväksi niitä tilanteita, joihin erityisasiantuntemusta tarvitaan.

Pohjois-Suomen sosiaalialan osaamiskeskuksen Lapin toimintayksikössä on mallinnettu sijaishuollon valmisteluprosessi, joka sisältää kuvauksen:

- Tarvitaanko avohuollon tukitoimia, riittävätkö ne (lsl 12–12§)
- Täytyykö lapsi huostaanottaa, onko sille edellytyksiä?

Miten valmistelen huostaanottoa? Mitä dokumentteja tarvitaan?

- Miten valmistelen sijaishuoltoa?
- Mistä saan tukea ja neuvoja?

Mallin on laatinut sosiaalityöntekijä Kati-Aikio-Mustonen Sodankylän kunnasta ja se löytyy verkosta Pohjois-Suomen sosiaalialan osaamiskeskuksen verkkosivuilta (*polku: www.poske.fi, Rovaseudun lastensuojeluhanke, työprosessien mallintaminen*). Sijaishuollon valmisteluprosessin mallintaminen aloitettiin lähtemällä liikkeelle yksittäisten asiakastapausten purkamisesta. Sosiaalityön ydinprosessit (kriittiset kohdat) erottuivat, kun asiakastapausten perusteella etsittiin kustakin

työvaiheesta sosiaalityöstä yhteneväisiä ja erottelevia piirteitä ja ne yhdistettiin suuremmiksi kokonaisuuksiksi. Olennaisen tärkeää mallintamisprosessissa on ollut se, että mallinnustyötä on tehnyt useampi sosiaalityöntekijä. Mallinnuksesta voi olla hyötyä sosiaalityöntekijälle, joka yksin tai yhdessä työryhmänsä kanssa pohtii sitä, miten toimia huostaanottoprosessissa.

Työnohjaus

Lastensuojelun sosiaalityön muuttuminen entistä vaativammaksi tuo odotuksia myös työnohjaukselle. Huostaanottoprosessien läpityöstäminen toistuvasti sisältää paljon tunneperäistä rasitetta ja kulluttaa työntekijää, joka käyttää omaa persoonansa työvälineenä. Työahdistuneisuus ja työstä kuormittuneisuus ilmenevät usein työhaluttomuutena, väsymyksenä ja halukkuutena vaihtaa ammattia. Jaksamisen tukeminen edellyttää toimivaa työnohjausta. Huostaanottoon liittyvän osaamisen kannalta on myös olennaisen tärkeää, miten sosiaalityöntekijä pystyy jäsentämään käytännön työstä nousevaa kokemusta ja muodostamaan siitä oppimisprosessin. Tässä tarvitaan ammatillista reflektiota, jonka hyvänä apuna ja mahdollistajana on työnohjaus.

Toimivimmallaan työnohjaus on säännöllistä, pienryhmissä, vähintään kerran kuukaudessa tapahtuvaa kokoontumista tai yksilötyönohjausta. Työnohjaajalta lastensuojelussa odotetaan asiantuntemusta, monipuolista tietoa ja lastensuojelulain tuntemusta. *Lastensuojelun sosiaalityössä riittävä työnohjaus onkin välttämätön edellytys erityisosaamisen turvaamiseksi vaikeissa asiakastilanteissa kuten huostaanottoon liittyvässä työskentelyssä.*

Tutorointi

Lastensuojelun sosiaalityössä on liian vähän hyödynnetty tutorointia erityisosaamista vahvistavana menetelmänä. Tästä olisi kuitenkin hyötyä juuri huostaanottoprosessissa, jossa tarvitaan kokemuksen tuomaa osaamista. Tutorin asiantuntemus ja osaaminen perustuu sosiaalityöntekijän työkokemukseen. Tutorina toimiminen edellyttää työkokemuksen kautta syntyneitä ammatillista harjaantumista. Työkokemuksen kehittyminen ammatilliseksi vahvuudeksi edellyttää teoria- ja käytäntötiedon kiinteää yhteyttä kokemustietoon. Vahva sosiaalityöntekijän ammatillinen identiteetti edistää tutorina onnistumisen mahdollisuuksia. Tutoroinnin on todettu olevan tuloksellisempaa, jos tutorit ovat saaneet tehtävänsä koulutusta ja/tai perehdytystä.

Työyhteisöön kertynyttä kokemusta huostaanottotyöskentelystä kannattaa hyödyntää kehittämällä työskentelymalleja, joissa kokeneiden työntekijöiden osaamista siirretään vähemmän kokeneille jäsenille. Tutor tarkoittaa sananmukaisesti lempeää perään katsojaa ja huolehtijaa. Tutorointi on erityisesti itseohjautuvan oppimisen valmiuksien kasvattamista. Keskeisenä tavoitteena on *perustyöhön liittyvä oman työn reflektointi*. Oman työn reflektoinnilla tarkoitetaan huolellista pohdintaa ja kuvausta, jonka tarkoituksena on tilanteiden ja niiden merkitysten ymmärtäminen. Reflektioon liittyy olennaisesti toimintaan perustuva kokemus, kokemuksesta oppiminen sekä toisin toimimisen mahdollisuuden oivaltaminen. Tutorointi kehittää erityisesti yhteisöllisyyden ja yhteisen tekemisen näkökulmaa. Työyhteisössä voidaan ja on etuoikeus oppia toinen toisiltaan.

Vanhat rakenteet eivät välttämättä mahdollista uudenlaista työskentelykulttuuria, vaan *myös rakenteet voivat vaatia uusiutumista*. Tutor-toiminta vaatii onnistuakseen panostamista ja resursointia uudenlaiseen työskentelykulttuuriin. (Heinonen & Luhtasela 2004)

Kukin työyhteisö voi rakentaa itselleen soveltuvan sosiaalityön tutoroinnin mallin, jossa seniorityöntekijöiden kokemus ja osaaminen huostaanotoista otetaan koko työyhteisön ja vähemmän kokeneiden työntekijöiden käyttöön. Alueelliset mallit ovat ratkaisu pienten kuntien näkökulmasta. Tämä on urakiertoa tehtävän sisällä, jota myös kunta-alan palkkauudistuksen mukanaan tuoma työtulokseen perustuva henkilökohtainen palkkaus suosii.

Pääkaupunkiseudulla on toteutettu seudullisena yhteistyönä kaupunkisosaaliryöön hanke, jonka aikana syntyi **tutoroinnin käsikirja**. Käsikirja on syntynyt Helsingin sosiaaliviraston projektisuunnittelija Leena Luhtasela ja Pääkaupunkiseudun sosiaalialan osaamiskeskus Soccan erityissuunnittelija Hanna Heinosen yhteistyönä.

Laadunhallinta

Laadukas työskentely huostaanotossa edellyttää työntekijältä erityisiä taitoja, erityisosaamista, jota voidaan kehittää **laadunhallintaan** sisältyvillä toimintamalleilla ja työvälineillä. Mitä laadunhallinta merkitsee kehitettäessä sosiaaliryöntekijöiden erityisosaamista huostaanottoon liittyvässä työskentelyssä?

Ensinnäkin: *"Laatu on niistä ominaisuuksista muodostuva kokonaisuus, johon perustuu organisaation, tuotteen, palvelun tai tietyn prosessin kyky täyttää sille asetetut vaatimukset ja siihen kohdistuvat odotukset."* Toiseksi: *"Hallinta-sana tuo esille sen, että jokin asia on järjestyksessä. Laadunhallinta tarkoittaa, että laatu on hallinnassa: tiedetään, mihin odotuksiin ja vaatimuksiin pitää palvelulla vastata ja tiedetään, myös millä keinoin tähän päästään."*

Huostaanotto-työskentelyä kehitettäessä tämä tarkoittaa huomion kiinnittämistä esimerkiksi seuraaviin asioihin:

- * miten saadaan asiakkaan ääni paremmin kuuluviin?
 - * miten tehdä työtä enemmän näkyväksi ja saada ydinprosessit kuvatuksi ja esiin?
 - * miten monipuolistaa arviointia ja lisätä sen luotettavuutta?
 - * sovittujen käytäntöjen kirjaaminen ja työohjeiden täsmentäminen
 - * oman toimintajärjestelmän (miten meillä toimitaan) dokumentointi
- (Rousu & Holma 1999, 29)

Asettamalla tavoitteeksi hyvä ja laadukas huostaanottotyöskentely päästään tarkastelemaan, mitä osatekijöitä tähän liittyy ja millaista toimintaa edellytetään. *Keräämällä omassa työyhteisössä sovitut käytäntöjä ja sovellettavia ohjeita sekä dokumentoimalla tätä toimintajärjestelmää (miten meillä toimitaan) saadaan huostaanoton laadukäsikirja työyhteisön käyttöön, joka toimii myös hyvänä perehdytyksen apuvälineenä uusille työntekijöille. Tämä on työn tekemistä näkyväksi sekä itselle että muille, jotta voidaan analysoida ja arvioida, tehdäänkö oikeita asioita ja mitä pitäisi vielä kehittää.*

Lastensuojelun laadunhallinnan peruskäsitteiden ja keskeisen kysymyksen ymmärtämisessä ovat selkeitä oppaita Suomen Kuntaliiton kehittämishankkeessa "Lastensuojelun laatu ja kustannukset" tuotetut materiaalit, erityisesti Sirkka Rousun ja Tupu Holman julkaisut (1999, 2004c) "Laadunhallinnan perusteita lastensuojelutyöhön, toimintamalleja ja työmalleja kuntien sosiaalitoimistojen laadunhallintaan" sekä "Lastensuojelupalvelujen laadunhallinta".

Osaamiskeskukset

Osaamiskeskustoiminnan tarkoituksena on luoda ja ylläpitää pysyvä koko maan kattava alueellinen yhteistyörakenne sosiaalialan perus- ja erityisosaamisen edistämiseksi sekä sosiaalialan alueellista yhteistyötä edellyttävien erityisosaamista vaativien palvelujen ja asiantuntijapalvelujen turvaamiseksi.

Sosiaalialan osaamiskeskusten tehtävänä on omalla alueellaan turvata:

- * sosiaalialalla tarvittavan asiantuntemuksen kehittyminen ja välittyminen
- * peruspalvelujen kehittyminen sekä erityisosaamista vaativien erityispalvelujen ja asiantuntijapalvelujen kehittyminen ja välittyminen
- * sosiaalialan perus-, jatko- ja täydennyskoulutuksen ja käytännön työn monipuolinen yhteys
- * sosiaalialan tutkimus-, kokeilu ja kehittämistoiminnan toteutuminen.

Huostaanottoon liittyvän erityisosaamisen turvaamiseksi on rakennettava pysyviä ja kestäviä kehittämisrakenteita yhteistyössä osaamiskeskusverkoston kanssa. Vaikka osaamiskeskuksen "rakenne" ja toimintatapa on pitkälti verkostoituva ja vuorovaikutukseen perustuva, tarvitaan selvästi myös instituutionaalista rakennetta kehittämistyön tueksi.

Lastensuojelun kehittämisyksiköt

Lastensuojelun kehittämisohjelmassa Kristiina Laiho (2005) on alustavasti suunnitellut lastensuojelun kehittämisyksiköitä, josta on referointia seuraavassa: Lastensuojelun kehittämisyksiköiden tarve muodostuu laajemmasta kokonaisuudesta kuin seudullisten erityispalvelujen organisoinnista. Lastensuojelussa tarvitaan useita palveluja ja työntekijöiden tukirakenteita, jotka ovat seudullisesti tai alueellisesti vielä laajemmalla väestöpohjalla organisoituja.

Kehittämisyksiköiden tarve syntyy ensisijaisesti erityisosaamisen tarpeen huolehtimisesta ja työn kehittymisen ja kehittämisen kokonaisuudesta. Tarvitaan kehittämisen koordinoitua ja yhtä lailla sen suunnittelua. Kehittämisyksikkö joutuu ratkaisemaan asioita ainakin kolmella tasolla: yksiköstä itsestään tulee saada seudullinen kehittämisorientoitunut yksikkö. Tämä tarkoittaa yksikön valmiutta ottaa seudullinen lastensuojelutyö tehtäväkseen, jolloin työntekijöiden työnkuvaan todennäköisesti tulee muutoksia. Lisäksi yksikön kehittyminen oppivaksi yhteisöksi on usein pitkällisen kehityksen tulos. Vallitsevista työkäytännöistä irrottautuminen, työnkuvan uudelleenrakentaminen osin uusista sisällöistä vaatii uskallusta ja motivaatiota sekä rakenteita uudistustyön eteenpäinviemiseksi. Nykyisellään lastensuojelun yksiköt, olivat ne sijaishuollon tai sosiaalitoimiston yksiköitä, ovat aliresursoituja. Työn kehittämisen mahdollisuudet ovat voineet olla vähäiset. Vaatii myös kunnollista resursointia saada työyhteisön kehittäminen käyntiin. Ei riitä, että nykyinen aliresursoitu yksikkö ryhtyy kehittämisyksiköksi ulkopuolisen projektityöntekijän voimin.

Erityispalvelujen alueellistaminen tarkoittaa lastensuojelussa vaativimman osaamisen tarjoamista alueen muille kunnille. Tilanteet ovat lastensuojelun rankimpia ja edellyttävät työparityöskentelyä, työnohjausta ja mahdollisuutta tehdä työtä myös vähemmän vaikeiden asiakastilanteiden kanssa työtä. Esimerkiksi jatkuvat erityisen vaikeat lapsen hoidon laiminlyönnit, jotka johtavat vaikeaan huostaanottoon, eivät voi olla kenenkään työntekijän työn jatkuva pääasiallinen sisältö. *Kehittämisyksiköstä onkin mahdollisuus kehittyä työtä tukevaksi, monipuolisen erityisosaamisen paikaksi. Kehittämisyksiköistä voisi muodostua oppimisympäristön rakentajia alueelleen.* Tällöin koulutus ja työelämä olisivat kiinteämmin vuorovaikutuksessa toistensa kanssa. Opiskelijoiden kytkeminen kehittämisyksikköön harjoitteluin ja opinnäytetöin voisi edesauttaa nuorten työntekijöiden alalle hakeutumista. Kehittämisyksiköissä ohjaus ja lastensuojelutyöhön valmistavan ammatillistamisen täytyisi olla kokonaisvaltaisempaa ja pitkäkestoisempaa kuin yksittäisistä harjoitteluista koostuvaa kytkentää opintojen ja työelämän välillä (vaikkapa moduleittain rakentuvaa). (Laiho 2005)

Rousun (2005) mukaan kehittämisyksiköiden tulisi olla lastensuojelun kokonaisuuden laaja-alaisesti kokoavia ja sitä kehittäviä moniammatillisia yhteisöjä, jotka voivat verkottua vaikkapa asiakastyön asiantuntijatiimien mukaisiin pienempiin erityisteemoihin. Keskeinen toimintamuoto on asiakastyöntekijöiden oman työn tutkimisen kautta tapahtuva kehittyminen ja kehittäminen, jossa kokemuksellista oppimista tuetaan täydennyskoulutuksella ja tuella oman työn pienimuotoiseen tutkimiseen. Keskeistä on hyviksi todettujen käytäntöjen käyttöönottamiseen liittyvä koulutus.

Kehittämisyksikköjen hahmottaminen ja kriteerit niiden toiminnalle ovat tällä hetkellä Sosiaali- ja terveysministeriössä työn alla. Kehittämisyksiköille pyritään saamaan tulevaisuudessa pysyvä rahoitus, jolla turvattaisiin laadukas kehittämistyö ja erityispalvelut. Lastensuojelussa on aloittanut kahdeksan laajaa valtionavustushanketta ministeriön rahoittamana. Hankkeista kolme on selkeästi kehittämisyksikköhankeita: Joensuun ja Kuopion sijaishuollon kehittämishankkeet ja Hämeenlinnan sijaishuoltoa laajempi lastensuojelun hanke. Tämän vuoden haussa lastensuojelun alueella rahoitetaan kahta uutta kehittämisyksikköä, Satakunnan ja Keski-suomen maakunnallisia lastensuojelun kehittämisyksiköitä.

4.3 Esitykset huostaanottoon liittyvän erityisosaamisen vahvistamiseksi

Koulutus

Tavoite: Lastensuojelun sosiaalityössä toimivilla on täydennyskoulutuksessa hankittu riittävä erikoistumiskoulutus lastensuojeluun.

Esitys: Työntekijöille järjestetään alueellisesti lastensuojelun erikoistumiskoulutusta, jonka sisältönä on huostaanoton valmistelu, asiakastyön menetelmäkoulutus ja moniammatillinen yhteistyö sekä verkostokoulutus (viimeksi mainittujen toteutus ainakin osittain myös moniammatillisen koulutuksen kautta) ja juridiikka.

Työntekijät veloitetaan osallistumaan koulutukseen työryhmän kehittämissuunnitelman mukaisesti. Koulutustarvetta kartoitetaan säännöllisesti, vähintään kerran vuodessa tehtävän osaamiskartoituksen perusteella. Osaamiskartoitus voidaan tehdä esimerkiksi esimiehen kanssa käytävän kehityskeskustelun yhteydessä.

Osaamiskartoitustietoja apuna käyttäen on mahdollista *profiloida* tiimin tai työryhmän osaamista, jolloin osaamista voidaan kehittää monipuoliseksi. Työntekijöillä on tällöin käytössään työyhteisön moninaista vahvuutta, jota voidaan hyödyntää tiimi- ja parityössä, konsultaatioissa, perehdytyksessä yms. Tulevaisuudessa kehittämisyksiköt voivat toimia pienten kuntien tukena erityisosaamisen turvaamisessa.

Täydennyskoulutuksen toteuttamiseksi tulee luoda alueellisista toimijoista täydennyskoulutusverkosto ja suunnitella systemaattinen täydennyskoulutusohjelma lastensuojeluun yhteistyössä yliopistojen, ammattikorkeakoulujen, toisen asteen oppilaitosten, järjestöjen sekä *sosiaalialan osaamiskeskusten kanssa, viimeksi mainittujen toimiessa koordinaattoreina. Kehittämisyksiköt voivat myös olla luonteva toimija koordinaattoreina.*

Riittävä tuki huostaanoton valmistelussa

Tavoite: Sosiaalityöntekijöillä on saatavilla riittävästi tukea huostaanotto-prosessissa.

Esitys: Huostaanotto valmistellaan aina parityönä niin, että ainakin toisella huostaanottoa valmisteluvista sosiaalityöntekijöistä on aikaisempaa kokemusta huostaanottotyöskentelystä. Työyksiköissä kartoitetaan esimiehen johdolla, millaista tukea sosiaalityöntekijöillä on tarjolla huostaanotto-prosessissa ja onko sitä riittävästi. Kartoituksen perusteella tehdään suunnitelma tarvittavan tuen järjestämiseksi. Huostaanottoa työstettäessä sosiaalityöntekijä tarvitsee vertaistukea, työryhmän ja esimie-

hen tukea, työnohjausta ja konsultaatiota. Huostaanottoon liittyvää erityisosaamista on tarpeen vahvistaa maakunnallisilla ja valtakunnallisilla konsultaatiorenkailla, joiden avulla tukea ja asiantunte-
musta sosiaalityöntekijöille välitetään myös tietoteknologiaa ja verkkotietoa hyödyntäen.

Erityispalveluja seudullistamalla/alueellistamalla voidaan tarjota tukea huostaanottoprosessissa myös pienempiin kuntiin. Tällaisia ylikunnallisia asiantuntijapalveluja voivat olla paitsi erilaiset konsultatiivisen tuen muodot myös työntekijäresurssin tarjoaminen esimerkiksi työpariksi vaativissa tilanteissa. Erityisesti juridisen konsultaation tarve huostaanotoissa on lisääntynyt ja tarjonta ei ole kyennyt vastaamaan kysyntään. Hankalaksi tilanne koetaan varsinkin pienemmissä kunnissa, joilla ei ole omia lakimiespalveluja käytössä. Alueellisesti ja valtakunnallisesti onkin kyettävä organisoimaan mahdollisuus juridiseen konsultaatioon esimerkiksi verkossa olevasta asiantuntijapankista. Lastensuojelun kehittämisohjelma tarjoaa hyvän mahdollisuuden tehdä suunnitelma ja organisoida juridisen konsultaation valtakunnallinen toteutus lastensuojeluun liittyvissä kysymyksissä.

Huostaanoton tarpeen arvioinnissa ja huostaanoton valmistelussa sosiaalityöntekijällä on oltava mahdollisuus saada tukea moniammatilliselta työryhmältä, jossa tulee olla edustettuna lastensuojelun keskeiset yhteistyötahot (koulu, päivähoito, aikuis-, lapsi- ja nuorisopsykiatria, perheneuvola sekä päihdehuolto).

On pyrittävä tehokkaasti hyödyntämään lastensuojelujärjestöissä olevaa asiantuntemusta ja erityisosaamista. Tämä edellyttää paitsi tietoa järjestöistä, niiden toimintatavoista ja palveluista, myös konkreettista yhteistyötä. Työryhmien verkostokartoituksissa ja -suunnitelmissa on hyvä erikseen tarkastella, miten yhteistyötä järjestöjen kanssa voisi tehostaa.

Tavoite: Työyhteisöön kertynyttä kokemusta huostaanottotyöskentelystä hyödynnetään kehittämällä työskentelymalleja, joissa kokeneiden työntekijöiden osaamista siirretään vähemmän kokeneille työntekijöille.

Esitys: Työyhteisöissä otetaan enemmän käyttöön sosiaalityön tutorointia, jossa seniorityöntekijöiden kokemus ja osaaminen huostaanotoista otetaan koko työyhteisön ja vähemmän kokeneiden työntekijöiden käyttöön. Tutorin asiantuntemus ja osaaminen perustuu sosiaalityöntekijän työkokemukseen ja tutorina toimiminen edellyttää työkokemuksen kautta syntyneitä ammatillista harjaantumista. Kukin työyhteisö rakentaa itselleen soveltuvan sosiaalityön tutoroinnin mallin huostaanottoprosesseihin. Tämä on urakehitystä kokeneille työntekijöille työtehtävän sisällä, jossa voi hyödyntää kunta-alan palkkauudistukseen sisältyvän henkilökohtaisen palkkauksen mahdollisuuksia.

Yhteistyötä lastensuojelun kehittämisyksiköiden kanssa

Tavoite: Vahvistetaan pysyviä ja kestäviä kehittämisrakenteita huostaanottoon liittyvän erityisosaamisen turvaamiseksi yhteistyössä lastensuojelun kehittämisyksiköiden kanssa.

Esitys: Lastensuojelun kehittämisyksiköissä tehdään yhteistyössä lastensuojelun avohuollon kanssa *suunnitelma toimenpiteistä*, jolla kehitetään ja pidetään yllä huostaanottoon liittyvää lastensuojelutyön erityisosaamista so. dokumentoinnin, asiakastyön menetelmien, verkostotyön ja juridiikan hallintaa. Suunnitelma sisältää tutkimus-, kokeilu- ja kehittämistoimintaa sekä koulutusta ja tavoitteena on myös verkostoida oman alueen sosiaalialan alueellisia toimijoita, jotka ovat lastensuojelun yhteistyökumppaneita huostaanottoprosesseissa.

Kehittämissyksiköiden tulisi olla lastensuojelun sosiaalityötä tukevia, monipuolisen erityisosaamisen paikkoja, jotka kokoaisivat lastensuojelun kokonaisuutta laajasti ja kehittäisivät sitä monipuolisesti toiminnan pääpainon ollessa kuitenkin lastensuojelun käytännön työn ja osaamisen tukemisessa.

Kehittämissyksiköt voisivat verkottua esimerkiksi tiettyjen osaamisalueiden mukaisiin asiantuntijatiimeihin ja tätä kautta tarjota erityisosaamista käytännön työn tueksi ja rakentaa myös alueellisia oppimisympäristöjä. Tärkeää on asiakastyöntekijöiden oman työn tutkimisen kautta tapahtuva kehittyminen ja kehittyminen, jossa kokemuksellista oppimista voidaan tukea täydennyskoulutuksella ja oman työn tutkimisella.

LÄHTEET

- Arnkil T. E. (2004): Verkostotyö lastensuojelussa - menetelmät huolen mukaan. Teoksessa Lastensuojelu tänään (toim. Hujala Anne) Kustannusosakeyhtiö Tammi. Helsinki.
- Hansen, M. (2004): Olipa kerran perhe. Arvostava työote perhetyössä.
- Suomen Kasvatus- ja perheneuvontaliitto ry. Picaset Oy, Helsinki 2004.
- Heinonen, H. & Luhtasela, L. (2004): Sosiaalityön tutoroinnin käsikirja. Pääkaupunkiseudun sosiaalialan osaamiskeskus, Socca. Helsinki 2004.
- Heikkilä, M., Kaakinen, J. & Korpelainen, N. (2003): Kansallinen sosiaalinen kehittämisprojekti. Selvityshenkilöiden loppuraportti. Sosiaali- ja terveysministeriön työryhmämuistioita 2003:11. Sosiaali- ja terveysministeriö. Helsinki 2003.
- Helminen, J. & Mikkola M. (1994): Lastensuojelu. Legisactio Oy/Karelactio, Helsinki.
- Jaatinen, P. (1996): Vanhemmuus vaakalaudalla. Vanhempien tunteja huostaanotto-prosessissa. Helsingin sosiaalialan oppilaitoksen julkaisusarja A 2/1996.
- Kajava M. (1997): Lapsen etu huostaanotto-prosessissa. Acta universitatis Ouluensis E 26. Oulun yliopisto. Käyttäytymistieteiden laitos. Oulu University Press. Oulu 1997.
- Kananoja, A. (1998): Sosiaalityö ja huostaanotot. Tieto kiertoon monistesarja 14/1998.
- Kananoja, A. & Turunen M-M. (1996): Tähän suuntaan lastensuojelu. Stakes, Aiheita 4/1996.
- Koisti-Auer, A. (2002): "... vaikka elämä oli välillä jo tosi kunnossa" Huostaanottokriisin selvitysohjelman loppuraportti. Espoo: SOS-lapsikylä ry.
- Kujala, V. (2003): Jaetun vanhemmuuden mahdollisuudet. Sijoitettujen lasten vanhempien ryhmätoiminnan opas. Sininauhaliitto. Eevan perhe-projektin julkaisu.
- Kähkönen, P. (1994): Vanhemmuuden murtuminen - Lapsen huostaanotto sosiaalitoimen asiakirja-aineiston valossa. Jyväskylän opetussosiaalikeskuksen julkaisusarja 2/1994.
- Kääriäinen, A. (2003): Lastensuojelun sosiaalityö asiakirjoina. Dokumentoinnin ja tiedonmuodotuksen dynamiikka. Helsingin yliopiston sosiaalipolitiikan laitoksen tutkimuksia 1/2003.
- Laakso R. & Saikku P. (1998): Hyvä huostaanotto? Stakes. Aiheita 28/1998.
- Laiho, K. (2005): Kehittämyskikkö- ideointia. Keskustelupaperi. Sosiaali- ja terveysministeriö.
- Lapsen oikeuksien työryhmän raportti (1994) Helsinki: Ulkoasiainministeriö.
- Leinonen, A. (2005): Asiakirjayhteenvetojen käyttö työvälineenä. Moniste. Keski-Suomen sosiaalialan osaamiskeskus. Jyväskylä.

- Manninen H. (2000): Lapsen kuuleminen. Opetusmoniste. Varhaisen vuorovaikutuksen tukeminen peruspalveluissa (Stakes).
- Muukkonen T. & Tulensalo H. (2004): Kohtaavaa lastensuojelua. Lapsikeskeisen lastensuojelun sosiaalityön tilannearvion käsikirja. Helsingin kaupungin sosiaaliviraston selvityksiä 2004:1.
- Mäenpää, J. & Törrönen, M. (1996): Dokumentoitu lapsi. Miten lapsi näkyy lastensuojelun asiakirjoissa. Stakes, Aiheita 4/1996.
- Mäkeläinen, P. (2003): Kohti lastensuojelun vaikuttavaa ja jäsentynyttä työtettä. Helsingin kaupungin sosiaaliviraston selvityksiä 2003:8.
- Mönkkönen, K. (2002): Dialogisuus kommunikaationa ja suhteena. Vastaamisen, vallan ja vastuun merkitys sosiaalialan asiakastyön vuorovaikutuksessa. Kuopion yliopiston julkaisuja E. Yhteiskuntatieteet 94. Sosiaalitieteiden laitos. Kuopion yliopisto.
- Nyqvist, L. (2004): Kun mies hakee apua. Miesten kriisikeskuksen arviointi. Väkiraportti. Ensi- ja turvakotien liiton raportti 2/2004.
- Parkkari, J, Soikkeli M, Siira M-L (2001): Moniammatillinen päihdetyö, julkisuus ja salassapito. Moniste, Stakes/Ehkäisevä päihdetyö/2001.
- Rousu, S. & Holma T. (1999): Laadunhallinnan perusteita lastensuojelutyöhön. Toimintamalleja ja välineitä kuntien sosiaalitoimistojen laatutyöhön. LASSO-julkaisu. Helsinki: Suomen kuntaliitto.
- Rousu, S. (2005) Seuturaportti. Lastensuojelun kehittämisohjelma. Sosiaali- ja terveysministeriö.
- Saari, S. (2000): Kuin salama kirkkaalta taivaalta. Kriisit ja niistä selviytyminen. Otava.
- Salokanta S. (2003): Miten lapsi näkyy lastensuojelussa? Tutkimus Hämeenlinnan lastensuojelun huoltosuunnitelmista. Tampereen yliopisto. Sosiaalipolitiikan laitos. Pro gradu -tutkielma.
- Sariola, H. (1999): Muuttuva avohuolto. Lastensuojelun avohuollon työntekijöiden käsityksiä alansa tilasta ja kehitystrendeistä 1990-luvulla. Lastensuojelun Keskusliitto. Yleisjäljennös Oy. Helsinki 1999.
- Siltanen A-R. (1987): Enemmän kohteena kuin subjektina. Lastensuojelun asiakkaiden kokemuksia. Sosiaaliviraston julkaisuja 8/1987. Valtion painatuskeskus. Helsinki 1987.
- Sinko P. (2005): "Erytisoaaminen huostaanotoissa". Opetusmoniste. Helsingin yliopisto. Yhteiskuntapolitiikan laitos.
- Sinko P. (2005): Sosiaalityön näkökulma lastensuojelulain uudistamiseen. Lastensuojelun kehittämisohjelman Substanssiryhmän raportti 31.3.2005. Helsingin yliopisto, Yhteiskuntapolitiikan laitos.
- Sosiaalialan osaamiskeskukset (2001): WWW-sivusto 2.11.2001: <http://www.stm.fi/suomi/hankkeet/hanke01fr.htm>.

Taskinen S. (1999) (toim.): Huostaanotto. Lastensuojelun asiantuntijaryhmän suositus huostaanottoprosessin laatua ohjaaviksi yleisiksi periaatteiksi. Stakes: Oppaita 33. Jyväskylä:Stakes.

Taskinen, S (2004): Ohje seri-tilanteiden lausunnosta. Moniste. Stakes.

Virta, K. (1994): Selvitys lastensuojelulain soveltamiskäytännöistä. Lastensuojelun keskusliitto. Pieksämäki.